

ІСТОРІЯ УКРАЇНИ

УДК 94 (477.74) «17/19»

ІЗ ІСТОРІЇ МЕЧЕТЕЙ І ЦЕРКВЕЙ АККЕРМАНА середини XVII – першої половини XIX століть

Ігорь Сапожников

Отдел Крыма и Северо-Западного Причерноморья Института археологии НАНУ
Украина, 65101, г. Одесса, ул. Пушкинская, 37
e-mail: igors@gcn.ua

*Вот видишь: я припоминаю,
Алеко, старую печаль...*

А.С. Пушкин («Цыганы»)

За два последних десятилетия автор этих строк написал немало статей по истории Аккерманской крепости [1], ее окрестностей [2], мечетей Северо-Западного Причерноморья [3] и потому не мог не заметить кампании, имевшей место весной-летом 2017 г. в связи с работами экспедиции Института археологии НАНУ на остатках Султанской мечети в Белгородо-Днестровском. Тогда, не дожидаясь не только окончания раскопок, но даже их начала, А.В. Красножон вывалил в Интернет и на телевидение целую гору сенсационных откровений. Поэтому здесь будет изложено мое видение проблем изучения мечетей и других храмовых зданий Аккермана, основанное в основном на письменных и картографических источниках.

Мечети

Первое общее описание мечетей Аккермана выполнил Эвлия Челеби в 1656-1767 годах: «Всего *внутри крепости*¹ полторы тысячи крытых дранкой благоустроенных домов; домов же, крытых черепицей, нет совсем. Имеется *мечеть султана Баезида* – это приятного вида мечеть с одним минаретом... *Посад Аккермана*. В нем тринадцать кварталов. Все дома в них деревянные, с верхними этажами, крыты тесом, имеют деревянные дворы [изгороди], [с] виноградниками и садами; они очень привлекательны. Некоторые дома, жилые постройки, кофейни крыты тростником или камышом. Из

мечетей великолепна мечеть султана Баезида, старинная и простая на вид, мечеть хана Менгли-Гирея, мечеть Ваиз-джамии, мечеть султана Селима хана – все это большие отказы татарских ханов [в пользу вакфа]» [4]. Всего путешественник увидел в Аккермане не менее четырех джамий, а повторное упоминание мечети султана Баезида, как будет показано ниже, скорее всего, было ошибочным.

В записках барона Л.П.Б. Кампенгаузена 1789 года² говорится: «Из всех мечетей, которые находятся в этом городе [Аккермане], есть только две, заслуживающие особого внимания. *В городе – это мечеть из камня, имеющая в нескольких шагах от нее высокий и тонкий минарет*, с вершины которого мулла призывает правоверных к молитве. Эта мечеть украшена двумя красивыми паникадилами из позолоченного серебра, которые принадлежали когда-то христианской церкви. *Мечеть в пригороде построена из дерева*, что является для Турции редкостью. В отличие от других храмов, ее минарет имеет наверху круговой балкон [шерефе]. Рядом с мечетями всегда есть несколько фонтанов» [5].

Этим нарративные источники османского времени по аккерманским мечетям по сути исчерпываются, поэтому без задержки перейду к данным картографии, представленным плана-

¹ Здесь и далее курсив мой. – И.С.

² Журнальный вариант записок этого автора недавно был опубликован [6]. Как мы увидим ниже, аналогичный балкон присутствовал и на другой, Султанской мечети (рис. 1), если, конечно, Л.П.Б. Кампенгаузен не допустил ошибки.

ми трех коротких периодов: российских 1770-1774 и 1790-1791 гг. и турецко-французского 1793 г. Они довольно полно, хотя и с повторами, представлены в книге М. Шлапак [7], в двух альбомах [8] и ряде статей [9]. На большинстве планов и проспектов (видов с птичьего полета) первого периода внутри Гражданского двора обозначены три или четыре мечети (не на всех присутствует джемия возле Гаремной башни), а на более общих – еще одна или две мечети за пределами крепости: примерно в 40 саж. (85 м) на югу от башни № 13 (по современной нумерации) и в 60 саж. (130 м) к ЮЗ от Килийских ворот.

Более редкие опубликованные планы второго периода не содержат иных данных, чего не скажешь об уникальной рукописной «Топографической карте замка Аккерман» на французском и турецком языках, снятой французским инженером Ф. Кауффером в 1793 г., и не раз опубликованной. На ней из интересующих нас объектов отмечены: в Гражданском дворе – *Нахши-джами* у Гаремной башни, *мечеть Повелителя* (Султанская) напротив Килийский ворот, *руины мечети* к северу от башни № 14, *Меджи-джами* в южном углу крепости, к северу от башни № 12: в городском посаде – *руины Ханской мечети* к Ю-ЮЗ от Килийских ворот, недалеко от Султанского хамама (бани) на берегу лимана, *мечеть Свинцовая* (со свинцовым куполом) к эгу от башни № 13; *руины мечети Алипаши* из Дагестана к юго – юго-востоку от башни № 13 и *руины Хаджи Мустафа-джами* к юго – юго-западу от того же ориентира № 13 [10].

Следует отметить, что из мусульманских храмов, отмеченных в 1770-х годах в Аккермане, к 1793 году четыре стояли в руинах (разрушенные, в ходе российско-турецкой войны в 1789-1791 гг.), а из виденных в середине XVII века исчезли *Ваиз-джами* и *хана Менгли-Гирея*. Кроме того, Эвлия Челеби отметил в посаде сразу две султанские мечети – *Баезида* и *Селима хана*, а первую из них еще раз уже в крепости¹. Поскольку на такой высокий статус из известных может претендовать лишь мечеть с сохранившимся минаретом, которая имела размеры 20,5x20,5 м [11], то ее и следует называть Султанской, пока без имени повелителя. Кстати, после взятия Аккермана в 1484 году, построить (или достроить – ?) такое величественное здание османы могли как раз в царствование сына Баезида II – Селима (1512-1520 гг.), который, как зять, имел поддержку крымского хана Мен-

гли Герая.

На сегодня от мечети остался только минарет с реконструированной верхней частью, который располагался у южного угла западной стены здания. Судя по фотографии 1869 года, вся его поверхность была оштукатурена, а на вершине находился круговой балкон (рис. 1). Вход в него был с восточной стороны непосредственно из помещения мечети. Исходя из правил ориентации мусульманских храмов и аналогий с Измаильской мечетью [12], можно достаточно уверенно сказать, что михраб Султанской мечети находился на южной стене молебного зала, вход в нее, вероятнее всего, с северной стороны, а рядом были фонтаны для омовения.

Следует признать, что материалы для написания детальной истории этого храма на сегодняшний день отсутствуют. Факт того, что в «*Большой мечети* Ак-Кермана» в апреле 1588 года был похоронен умерший здесь «хан из дервишей» Ислям II Герай [13], еще раз подтверждает слова Эвлия Челеби о тесной связи крымских ханов с этой и другими местными джамиями, а может быть и их прихожанами.

Надо сказать, что Султанскую мечеть Аккермана не обошли стороной переосвящения в православную церковь, имевшие место, например, в Измаильской, Очаковской [14] и других крепостях региона. По подписям на топографических планах известно, что в 1770-1775 гг. в ее здании располагалась «полковая церковь» (другие храмы в крепости использовались под склады для провианта), а на «Плане Аккерманской крепости от 30 сентября 1790 г. четко указано, что в ней размещалась «церковь Троицкого пехотного полка». Может быть именно первым переосвящением следует объяснять наличие в ней серебряных паникадил, которые отметил Л.П.Б. Кампенгаузен в 1789 году.

В 2009 году в церковно-исторической литературе появилось утверждение том, что с 1809 г. действовала «*крепостная церковь* Казанской иконы Божией Матери», которая «находилась внутри Аккерманской крепости. При храме была построена ризница, в которой хранились церковные сосуды и другие святыни» [15]. Речь идет о возможном третьем переосвящении Султанской мечети, хотя прямо она и не названа. Впрочем, политический подтекст сказанного понятен, как и антиисламская суть памятного знака, стоящего на ее руинах с 2001 года.

А теперь снова обратимся к фактам. Действительно, в ведомостях молдавских и бессарабских церквей, относящихся к 1812-1813 годам,

¹ Если, конечно, речь не идет о разных Баезидах.

указано: «города Аккермана Казанской иконы Божией Матери. Соборная из обращенной турецкой мечети; строения каменного, крепкая, ризницею и утварью средственная, книгами достаточная; освящена в 1809 г.». Заметим, что на то время здесь была еще одна действующая церковь: «Иоанно-Предтеченская, греческая; каменная; ризами утварью и книгами достаточная; освящена в 1798 г.» [16].

Первую из них в 1839 году видел Н.И. Надеждин: «Соборная церковь помещается всё ещё в прежнее бывшей мечети, почти вросшей в землю. Строится новый собор уже несколько лет; но, верно, при смешении языков ничто не может достроиться» [17], но где именно она находилась?

Решить проблему помогла информация польского писателя и ученого Ю.И. Крашевского, посетившего Аккерман в августе 1843 г. Приведу ее в переводе А. Защока, который опубликовавшего этот отрывок без ссылки на первоисточник: «близ упраздненной крепости, на гласисе ее, по скату берега посажены деревья и учрежден городской бульвар... Внутри того бульвара находятся развалины турецкой бани с готическими воротами, и *развалины мечети...* В нескольких десятках сажен от бани – развалины турецкой мечети, где долгое время, до построения в Аккермане собора [Вознесенского в 1840 г.], было совершаемо православное богослужение. Мечеть эта, как видно, была сделана кое-как, с высокой камышевой крышею, на которой потом был устроен небольшой купол»¹ [18].

Понятно, что в приведенной цитате речь однозначно идет об упомянутой выше *Ханской мечети*, располагавшейся ближе к лиману, в начале (с западной стороны) современной ул. Попова. При этом очевидно, что данный переосвященный храм никак не может быть той *мечетью в пригороде*, который Л.П.Б. Кампенаузен упомянул в 1789 году, так как тот был построен из дерева.

А теперь определим время окончания существования Султанской мечети. На известных картографических материалах ее изображение присутствует последний раз на плане 1807 г. (тогда же второй мечетью в Гражданском дворе была *Месджи-джамии* в его южном углу двора), а на так называемом плане крепости графа С.С. Уварова 1848 г. их уже нет.

По данным П.П. Свинына, датированным не позднее 1816 года, «значительных зданий в

крепости [Аккермана] почти никаких нет, кроме *турецкой каменной мечети, занимаемой ныне под склад провианта*, а прочие строения, оставшиеся после турок, большею частью состоят из плетневых или земляных домиков, крытых камышом...» [20].

Известно также упоминание «бывшей турецкой мечети» в качестве привязки места нахождения строительной надписи в стене башни № 26 на таблице «Гербы и надписи, находящиеся в разных местах Аккерманской крепости», выполненной в октябре 1819 г. [21].

Еще одно уточнение позволяют сделать статистические данные о городе Аккермане 1827 года: «Цитадель с четырьмя круглыми башнями и замком на природном каменном фундаменте; в замке находится два пороховых погреба и скрытые цехгаузы. Из зданий: *турецкая каменная мечеть*, занимаемая под складку военных припасов» [22]. Не трудно убедиться, что из двух (на 1807 год) зданий бывших мечетей через 9 лет в крепости сохранилась только одно, но пока неизвестно, какое именно.

Итак, в Аккермане на протяжении османского времени существовало не менее 10 мечетей (из них как минимум одна деревянная), но действующих одновременно не более 7-8 (на 1789 год, по данным 1793 г.). Наш вывод противоречит заключению о том, что в том же 1793 г. только внутри крепости существовало семь джамий [23].

Султанская мечеть Баязида II или Селима, которая иногда называлась просто *Большой*, вероятнее всего, была возведена в 1510-1520-х гг. на месте молдавского храма начала XV в. В 1588 г. в ней похоронили крымского хана Исляма II Герая. Важно, что ее здание переосвящалось в христианскую церковь в 1770 и 1789 гг., а в качестве склада оно просуществовало до 1819 или 1827 гг., но не позднее 1843 г.

Здесь уместно сказать об охранный надписи на мраморной доске, которая впервые была изображена на упомянутой выше таблице «Гербы и надписи...» в 1819 г. Она находилась «в эскарпе против Соборной церкви» [24], то есть в западной стене рва в районе башни № 8. Позже Н.И. Репников опубликовал ее как «арабскую надпись с Великих ворот»² вместе с фотографией и переводом профессора Н.А. Медникова: «Всякая забота рассеется посредством покровительства твоего, о Алий!» [25].

Всего три года спустя вышла статья И.С. Спифариса, в которой была опубликована эта пли-

¹ Следует отметить и факт того, что тогда же Ю.И. Крашевский осмотрел и описал крепость, но ни разу не упомянул о какой-либо мечети внутри нее [19].

² В начале XX века хранилась в Музее Одесского общества истории и древностей.

та (размеры 75x60x31 см), ее фотография (рис. 2) и более точный перевод. Согласно музейному указателю, памятник был извлечен из крепостной стены Аккермана, но, по мнению автора статьи, «он вероятно первоначально был поставлен на воротах или стене какой-либо мечети шиитского толка, так как содержание надписи указывает на предпочтительное благоговейное отношение мусульман, поставивших памятник к Алию, зятю Муххамеда» [26].

Кроме этого, И.С. Спафарису удалось прочитать дату на другом тарихе, также опубликованном И.Н. Репниковым ранее [27]. Этот памятник из известняка имеет размеры 43x40x32 см, а надпись на нем гласит: «Ремонт (реставрация) Абу Бекра ага год 1084» (1673 от РХ; рис. 3) [28].

Понятно, что мне очень хотелось бы связать обе лапидарные надписи с конкретной аккерманской мечетью, но пока для этого нет никаких оснований. Впрочем, отсутствие такого или близкого по времени эпизода в довольно-таки детальной строительной хронологии крепости [29], позволяет надеяться на то, что описанный тарих зафиксировал ремонт одной из крепостных мечетей.

Под самый конец очерка о мечетях Аккермана, приведу сведения о «раскопках», имевших место незадолго до 1866 г., которые записал О. Струве: «В середине крепости, на площадке, с дозволения начальства, недавно были сделаны раскопки – повод к ним, как всегда, убеждение найти клады – на глубине нескольких аршин¹ найдены фрагменты двух стен, соединенных одна с другою под прямым углом; около них остатки колонн. Так как желанные клады не открылись, то работы скоро прекратились, но, к сожалению, затейщикам позволено было унести с собой найденные колонны. Надобно полагать, что при правильном разыскании не только в самой крепости, но и около нее найдется еще много интересных вещей, судя например, потому, что около 30 лет тому назад, при очищении местности у подошвы высокого берега под крепостью для пристани пароходов, кроме уцелевшего каменного гроба, были открыты некоторые весьма редкие монеты...» [30].

Вполне возможно, что в ходе этих работ были выявлены обломки колонн, некогда принадлежавшие Султанской мечети, тем более, что в почти полностью сохранившемся здании Измайловской мечети мраморные колонны име-

лись как на портике, так и у левого бокового входа [31]. В пользу этого говорят и сравнительно неглубокий шурф предшественников «черных археологов», так как в центральной части крепости древнегреческие и римские слои залегают на глубинах 2-3 м и даже более.

Церкви

А теперь перейдем к писанию христианских храмов Аккермана, ряд которых существовал в городе до его захвата османами в 1484 г. Два из них, археологически обследованные в 1970-1980-х годах, находились внутри крепости – у цитадели и в Гражданском дворе [32]. Еще две церкви – Греческая и Армянская, расположенные в посаде, к счастью, сохранились до наших дней, хотя и в перестроенном виде.

Последние храмы, как и большинство описанных выше мечетей, присутствуют на своих местах на общих планах территории города, относящихся ко всем трем картографическим периодам: в 1770-1775 гг., 1789-1791 гг.² и соответственно, на «карте» Ф. Кауффера 1793 г. [33].

Что касается их описаний османского времени, то известна лишь одна их краткая характеристика 1789 г. Л.П.Б. Кампенгаузена: «Армянская церковь – массивное здание, половина из которого находится под землей. Она посвящена деве Марии, а алтарь украшен или, скорее, изображен, ее резной статуей... Стефан, господарь Валахии [Молдовы], освятил [здешнюю] церковь вселенской греческой веры в XV веке, хотя власти турок он подчинялся плохо. Он приказал прикрепить герб Валахии [Молдовы] – голову быка – на все ворота Аккермана, где их можно увидеть до сих пор. Пол церкви сделан из белого мрамора и на каждом его квадрате вырезана звезда. В церкви два алтаря: в одном литургия правится на греческом языке, а в другом – на сербском [?] и молдавском» [34]³.

В последнее время об этих зданиях был написан ряд архитектурно-исторических исследований, среди которых отмечу труды двух молдавских исследовательниц [36]. Но вдруг совсем недавно в историографию попал ряд статей об обоих названных храмах уже упомянутого исследователя. Обращу внимание только на две из них, в первой из которых о самой церкви речь по сути не идет, но в обеих их автор ярко продемонстрировал практически полное незнание литературы по теме [37].

² Например, на «Плане Аккерманской крепости» от 17 мая 1774 г. и «Плане Аккерманской крепости с форштадтом» от 30 сентября 1789 г.

³ Сравните это прочтение с препарированным украинским вариантом, составленным на основании румынского перевода с немецкого языка [35].

¹ 1 аршин (арш.) = 0,71 м.

Исходя из сказанного, в этой статье опубликованы две редкие работы 1880-х годов, на которые не только названный, но и другие современные авторы не часто ссылаются. В первой из них приведен исторический очерк и весьма профессиональное описание конструкции здания Греческой церкви (Прил. 1), а вторая работа отличается детальным описанием не только самой Армянской церкви, но и уникальных икон, хранившихся в ней более 130 лет тому назад (Прил. 2).

Некоторые христианские храмы упоминались в первой части статьи, но теперь пора сказать о том, что в 1785 г. в Аккермане была зафиксирована еще одна церковь. Речь идет о книге польского графа Валерьяна Дзедушицкого «Путешествие для исследованию навигации по Днестру в 1785 г.», в которой присутствует эпизод о заходе в порт Аккермана нескольких судов с пшеницей для Стамбула. Сначала караван стал на якорь в гавани напротив *молдавской церкви*, но из-за шторма «укрылся под греческой церковью и кладбищем» [38]. Важно, что перед нами первое упоминание молдавского храма в османском Аккермане, причем по каким-то причинам (возможно, по причине разрушения или сожжения во время взятия крепости в 1789 г.) он не попал на план Ф. Кауффера 1793 года.

Дальнейшая история православных храмов города восстанавливается по двум статистическим описаниям. Первое из них, относящееся к кануну 1816 года, опубликовал П.П. Свинын: «*Форштат*. В форштате находятся *три церкви*: две греко-российские и одна армянская. *Российская помещена в турецкой мечети* и во имя Казанской Божьей Матери освящена при вступлении российских войск, а *греческая* во имя Иоанна Сучавского, *весьма древняя* и построена, как говорят, генуэзцами. Близ оной небольшая каменная часовня, в которой хранились мощи великомученика Иоанна Сучавского, пострадавшего здесь за веру христианскую, перевезенные отсюда в Сучаву по повелению II римского императора Иосифа. *Армянская церковь также древняя*. Ныне *болгары* на вновь отведенном месте для форштата *строят каменную церковь*. Домов, в том числе и землянок, считается 592, лавок 46. Общественных или казенных зданий никаких нет...» [39].

В статистических сведениях о городских зданиях Аккермана за 1827 год перечислены: «церквей: грекороссийских 4, из коих три каменные: одна – Казанской Божия Матери, дру-

гая – Иоанна Предтечи, третья – Георгия и четвертая, плетневая – Св. Покровская, Армянская одна – Успения Божия Матери» [40]. Поскольку Армянская церковь названа прямо, имя Иоанна Предтечи носит Греческий храм, а собор Казанской Божия Матери, переделанный из мечети, к 1843 г. был разрушен, претендентов на роль этой церкви остается всего два – Покровская и Гергиевская церкви.

Известно, что храмы с такими названиями существуют в Белгороде-Днестровском до настоящего времени. Церковь Покрова Пресвятой Богородицы находится на ул. Кишиневской (дом 241; на границе старых предместий Папушой и Кривда). Второе имя носит церковь с местным названием Болгарская, также расположенная близ ул. Кишиневской, но недалеко от Аккерманской крепости. Следовательно, она и могла носить имя *Молдавской*, располагаясь в 1793 г. в так называемой *Водяной махале*. О Свято-Георгиевском храме известно, что существует он с 1816 г., освящен в 1817 г., а перестроен в 1840 г. Принадлежал болгарам, вышедшим из-за Дуная в 1812 г. [41].

Таким образом, нам удалось выявить и уточнить целый ряд фактов из истории христианских церквей, которые существовали в Аккермане с 1770-х до 1830-1840-х годов. Наиболее известными из них являются построенные в XV в. Греческая (Прил. 1) и Армянская (Прил. 2) церкви, но теперь из забвения выходят Молдавская (Болгарская) и Соборная Казанской иконы Божией Матери (бывшая Ханская мечеть).

Заключение

Итак, детальный анализ нарративных и картографических источников убедительно показал, что их информативные возможности и потенциал отнюдь не исчерпаны. Более того, наши исследования позволили сделать несколько важных выводов и выявить некоторые малоизвестные ранее подробности по истории как христианских, так и мусульманских храмов. Некоторые из них, например, двукратное пересвящение и факт погребения в Султанской мечети крымского хана Исляма II Герая, придают этому, итак уникальному историко-архитектурному объекту дополнительное сакральное значение для православных народов и наших братьев – крымских татар.

Благодарности. Автор благодарит за консультацию и ценные советы Тамару Нестеров и Георгия Богуславского.

Е.Е. Михалевич

**Метрика Иоанно-Предтеченской церкви Аккермана
(1881-1887 гг.; сокращено) [42].**

Предтеченская церковь города Аккермана есть приходская и носит название греческой, так как она построена греками, говорят старожилы, и составляла приходскую исключительно почти для греков и причт при ней был греческим.

Время основания церкви неизвестно. Народное предание разное говорит о времени основания церкви. Одно предание говорит, что она уже была построена в то время [в XV ст.], когда на берегу Днестровского лимана, где на возвышенности она стоит, были погребены останки св. Иоанна Нового Сочавского. Другое предание говорит, что церковь основана была после этого события, когда надъ могилой св. Иоанна Сочавского, находившейся на юго-восток от церкви, стали совершаться чудеса. Третье предание говорит, что церковь эта построена 500 лет тому назад и была сначала армянской, а потом отнята у армян греками и переименована в греческую. Четвертое предание говорит, что когда-то жили 2 брата греки; оба они были холостяки и занимались торговлей». Каждый из них построил по одной церкви с тем, чтобы они считались монастырями и чтобы при них жили греческие иноки. Сначала при обоих церквях, были иноки в достаточном количестве, но потом число их уменьшилось, так что иноки обеих монастырей соединились вместе и одну церковь закрыли. Закрытую церковь потом греки иноки продали переселившимся из Малой Азии армянам и таким образом у греков осталась только одна церковь, что на обрыве лимана, а другую церковь стали владеть армяне, которые и теперь владеют ей. Это же предание передают и армяне, только в обратном смысле...

Церковь вся каменная. Храмосдателъ и главный мастер, строивший церковь, неизвестны. Церковь находится на краю города; основана на возвышенном обрывистом месте на правом берегу Днестровского лимана.

В церкви есть более поздние пристройки: стены ее неизвестно когда надстраивались, восточная стена (полукружие алтаря) перестраивалась, пристроено при входе в церковь каменное крыльцо и к южной стене алтаря пристроена пономарня, но никто не помнит, когда это сделано; колокольня же пристроена в 1848 г. на средства церкви и прихожан. Церковь алтарем несколько уклонена к югу.

Церковь вся построена из ноздреватого камня. Кладка стен сплошная и связана чамуром (раствор извести и песка), тонким слоем. Упоров и пустых мест в стенах нет; связи в стенах деревянные. Галереи вокруг церкви нет. Наружные стены церкви гладкие без украшений и поясов, без углублений и полуколонок и без всяких изображений и надписей. Церковь обведена двумя карнизами: верхний в виде квадратных четверугольников, а нижний в виде пояса; оба они из гипса. Термков под карнизом нет.

Кровля на церкви шатровая, спереди фронтоном, а сзади полукругом, на два ската из дерева, покрыта листовым железом и выкрашена зеленой медянкой недавно; подзоров нет, кровля новая, без кокошников. Фонарь церкви выступает из гребня крыши: он глухой, без украшений и без шейки, так что купол стоит прямо на фонаре. Церковь имеет две главы, одна над средней частью храма, ближе к алтарю, имеет вид маковицы, другая над колокольней и имеет вид пирамидального шатра в четыре ската.

На церкви четыре креста: один четырехконечный на восточной оконечности гребня крыши над алтарем; другой такой же крест на противоположной оконечности гребня крыши над фронтоном крыльца; третий крест восьмиконечный на маковице купола, что над средней частью храма, и четвертый такой же крест на шатре купола колокольни. Все кресты железные, без завиток: два восьмиконечных креста имеют цепи, спускающиеся к главам; на вершинах крестов нет ничего, а у подножия их есть металлические шары.

Окна церкви квадратные, широкие и помещены над цоколем. В алтаре было 3 окна, а теперь 2: одно же закрыто; все они в один свет с прямыми перемычками и гладкими наличниками, без отливов, без решеток, без ставен, без старых оконниц и без обкладки из цветных кафель внизу подоконников.

Церковь имеет двое входных дверей: одни в западной стороне церкви, а другие в южной, в пристройке с этой стороны к алтарю. Те и другие деревянные квадратные без металлических листов и без узоров и раскраски. Наличники дверей гладкие, без резьбы и без надписей. Петли на дверях простые. Паперти нет, но перед входной дверью в крыльцо церкви лежит большая каменная плита с молдавскими и армянскими надписями, имевшая когда-то назначение надмогильного памятника.

Внутренние части храма

Церковь внутри устроена в виде продолговатой квадратной палаты. Алтарь отделяется от храма аркой, под которой на деревянных рамах стоит иконостас. В церкви один придел: западный притвор устроен в виде палаты; особых приделов в других местах нет. Притвор отделяется от храма аркой. Вместо свода дощатый потолок (а прежде был каменный свод в виде подвала), который опирается на стенах церкви и на арках, отделяющих алтарь от средней части храма и крыльцо церкви от притвора. В дощатом потолке горшков для резонанса нет.

Столбов среди церкви нет. На стенах лепных украшений нет. На хоры и на колокольню новой пристройки есть входы. Впадин для постановки икон, мест для сидения, каменных лавок и в стенах голосников нет. Прежде пол был мраморный, плитяной, а теперь деревянный, одинаковый в алтаре, храме и притворе.

Алтарь одночастный; с правой стороны его есть позднейшая пристройка для пономарни. В алтаре сводов

нет, а устроен дощатый потолок; голосников нет. В алтаре 2 окна. Помост в алтаре выше помоста храма на 1 ступень. Алтарь был изменен переделками: переделана восточная стена и пробита в южной стене дверь для входа в пономарню.

Престол каменный и покрыт особой деревянной доской от походной церкви; от помоста алтаря не возвышен (?). Длина престола 1¼ арш., ширина 1½ арш., высота 1 арш. 7 вершков⁹. Сени над престолом нет. Горнее место устроено на открытом месте, без сени, углублений и оконных изображений святых. В алтаре каменных лавок нет.

Жертвенник устроен в среднем с престолом предалтарии, на открытом месте, но часть его углублена в стену; углубление в стене каменное, а выступ деревянный. Вышина жертвенника 1½ арш., ширина 1 арш. 2 в.

Иконостас нового устройства, поставлен в настоящем столетии с колоннами, сделан из дерева, резной и позолочен. Резьба изображает различные фигурки. Всех ярусов в иконостасе пять. Царские двери деревянные, двухстворчатые, резные с позолотой без столбцов, городков и подзоров, без клейма с дугообразной верхушкой вверх.

Перед алтарем есть солея деревянная, на 3 в. выше помоста храма и от последнего решеткой не отделена. Амвона нет. Клирос один с правой стороны, простого устройства в виде стойки с полками, без особых украшений. В церкви с левой стороны, параллельно с правым клиросом есть деревянная рака в виде небольшого гроба, где находится частица от ноги мощей св. Иоанна Нового Сочавского. Звонница устроена над притвором церкви у западной стены, с 4 колоколами позднейшего приобретения.

Во дворе церкви, по правую сторону алтаря, на расстоянии около 4-х сажень, над обрывом есть каменная каплица, поставленная на том месте, где был погребен св. Иоанн, новый мученик, Сочавский. Внутри каплицы, посредине ее, стоит аналой и икона, перед которой горит лампада, а в правом восточном углу лежит большая каменная плита с надписью. Под аналоем, говорят старожилы, есть склеп и в этом склепе, как говорит предание, был похоронен Иоанн Сочавский. Стены каплицы расписаны рисунками из жизни и страданий мученика Иоанна с текстом из его жития под рисунками. Под церковью в скале есть пещера, впрочем засыпанная теперь. Я любопытствовал пробраться в эту пещеру, но ничего в ней не нашел, кроме одного большого каменного креста, вкопанного в землю, нескольких черепов и костей человеческих и остатков полусгнивших досок от икон. Предание говорит, что от этой пещеры был подземный ход в крепость, находящуюся в расстоянии около полуверсты от церкви.

Приложение 2

Ф. Кирика¹⁰

Армянская церковь Аккермана
(1881-1887 гг.; сокращено) [43].

Условные знаки: **В** – восточная сторона. **З** – западная сторона. **Ю** – южная сторона. **С** – северная сторона. **Ж** – главный престол. **К-З-Л** иконостас. **З** – северная дверь в иконостас. **в** – престол северного придела. **г** – престол южного придела. **М** – вход в северную ризницу. **Н** – вход в южную ризницу. **О** – вход в южный придел. **П** – вход в северный придел. **-О** – баптистерион в стене северной ризницы, **а** – 23 арш., **ад** – 7 арш. 14 в. **де** – 7 арш. 10 в. **еф** – 29 арш. 4 в. **Рс** – 7 арш 12 в. **Ст** – 9 арш. 2 в. **Ро** – 11 арш. 10 в. **ТФ** – 8 арш. 8 в. **Ю** – южный вход в церковь. **З** – западный вход и на «Сионскую Горницу», под которой женское отделение (**у**).

Здесь представлен план ныне существующей в г. Аккермане армянской церкви (рис. 4), углубленной в землю, трехпрестольной: главный престол (**ж**) в честь Успения Божией Матери, в южном (**г**) приделе – во имя Св. Авксентия и в северном (**в**) – во имя Св. Иоанна Златоустого. По наружному виду – имеет форму буквы тав. Церковь эту должно отнести к типу базиликообразных. В длину имеет (**аоф**) 37 арш. 2 в., в ширину (средняя часть **кл**) 7 арш. 6 в. Крыша на ней в два ската железная, с двумя малыми крестами: один над западным входом, а другой – на середине; высота стен снаружи от земли до крыши 3 арш., а внутри от пола до карниза 5 арш. и 5 в. Церковь имеет два входа: с западной и южной сторон. Первый (**З**) вводит в женское отделение и в «Сионскую Горницу» в роде наших хоров, помещающуюся над женским отделением и надстройка эта недавнего времени, а второй (**ко**) вводит в притвор (**р. с. т. т.**), откуда по каменной лестнице (**с**) в девять ступеней вниз спускаемся в храм, где влево – отделение для женщин (**у**), а вправо до солеи (**Кг**) отделение для мужчин. Притвор этот (7 арш. 12 в. х 9 арш. 3 в., высотой около 9 арш.); о времени пристройки его старожилы не помнят (рис. 5).

Установить точно время постройки этой церкви, за отсутствием прямых письменных свидетельств, в настоящее время затруднительно. Одно только можно сказать, что «она – свидетельница турецкой эпохи» [44].

О существовании этой церкви в Аккермане еще в XV в. свидетельствуют две лапидарные надписи на южной и северной стенах храма на армянском языке. Первая гласит в переводе: «Святой Крест, приемлемый именем Спасителя, что святым знаменем называют, память супруги Едигара и ее родителей. Лета 895» (+551), то есть 1446 по Р.Х. На второй читаем тоже в переводе: «Святые знамения – память Саркиса и Галуста и родителей их.

⁹ 1 вершок (в.) = 4,5 см.

¹⁰ Епархиальный миссионер, проповедник и протонерей Феодосий Кирика.

Лета 923» (+551), то есть 1474 г. по Р.Х.¹¹ Если допустить, что эти надписи были надгробными надписями – в стенах существовавшего храма, то ясно, что в первой половине XV столетия церковь эта уже существовала. Колонизация же армян здесь, как утверждают историки, относится к X веку по Р.Х. Поэтому допустимый вывод о времени постройки в Аккермане существующей армянской церкви возможен только таковой: построена не раньше X века и не позже первой половины XV века.

Есть основание, что существующая церковь не была трехпрестольной сначала, а стала такою впоследствии, об этом ясно говорят сохранившиеся лапидарные надписи над престолами (**в** и **г**) в боковых приделах. В южном читаем: «Волею Бессмертного Бога, мы, аккерманский народ и купцы, построили церковь Св. Авксентия по собориям верховного архимандрита Афанасия: просим помянуть его в Бозе. Лета 1148» (+551), то есть 1699 по Р.Х. В северном читаем: «Камень сей память брата танакертского хаджа Месропа, в притворе Св. Иоанна, лета 1152 (+551), то есть 1703 г. по Р.Х.). Все это ясно говорит о былом существовании к концу XVII и началу XVIII ст. еще двух самостоятельных церквей. Когда же они прекратили свое существование?

Из истории заселения при Екатерине Великой южного нашего края мы знаем, что указом своим она повелела Потемкину Таврическому пригласить аккерманских армян, находившихся под властью турецкого султана, колонизоваться в пределах ее владений. Большинство согласилось. Была избрана живописная местность за Днестром, где и возник существующий теперь город Григориополь, населенный исключительно выходцами из турецкого Ахирмана. Это было в 1792 г. [45].

Таким образом – смело должно утверждать, что за перемещением из Аккермана большинства армян (осталось только 150 семейств, о чем см. то же письмо В. Каховского) в конце XVIII ст. в нынешний Григориополь, последовало само собою упразднение двух существовавших приходских храмов, престолы которых были перенесены в храм Успения Божией Матери, и выделене из ризниц алтарей для них и таким образом из однопрестольного храма получился трехпрестольный. До недавнего времени в приделах в дни Св. Авксентия и Иоанна Златоустого совершалось богослужение. Следовательно, трехпрестольный существующий храм стал таким с конца 18 ст. и не позже начала 19. Так говорит и народное предание армян.

В существующем храме иконостас (**к-з-і-л**) деревянный заслуживает особого внимания и изучения знатоков. Он имеет форму почти полукруга, основание которого длиной более 10 аршин, а высота до 8 аршин. Две боковые двери (**а**, **и**) и престол (**ж**). Начиная описание икон сверху. В центре полукруга «Тайная вечеря» (размер 14x8 в.). Вправо от нее иконы: «Воскресение Христово» и «Воскресение Господне», влево от нее «Распятие Христа» и «Снятие со Креста», все того же размера. Это, так называемый, первый ярус. Второй ярус – слева направо: «Усекновение главы Св. Иоанна Крестителя», «Вход Господен в Иерусалим» (7x7 в.), «Воскресение Лазаря», «Рождество Пресвятыя Богородицы», «Сретение Господне», «Давид» (14x8 в.), «Мойсей» и «Аарон» (7x7 в.). Третьей ярус – слева направо: «Рождество Христово» и «Крещение Господне» (10½x10½ в.). В южных дверях икона Св. ап. Павла (23x10 в.), а в северных – Св. ап. Петра (такого же размера). Рядом с иконой Св. ап. Павла икона Г. н. И. Христа, а с иконою еван. Петра икона Божией Матери в короне, без младенца Иисуса (обе 23x14 в.). Под иконою Г. н. И. Христа икона Св. Иоанна Воина на пегом коне, а под иконою Божией Матери икона Св. Сергия с сыном Мартином на белом коне (14x14 в.). В последнем, самом низком ярусе, семь малых следующих икон (слева направо): Св. мч. Параскевы, влкмч. Варвары, Екатерины, мчч Татьяны, Агриппины, Юлиании и царицы Александры (все 4x3 в.). На двери (**н**), ведущей в южный придел, икона Св. Просветителя Армении с надписью: «Христов Григорий Армении»; на двери (**м**), ведущей в северный придел, икона Св. Христова Николая (обе 36x17 в.).

Все иконы на досках греческого письма, кроме двух икон, именно – Божией Матери и Г. н. И. Христа (23x13 в.). Типы здесь стариковатые, фигуры крупные, одухотворенности никакой. На многих иконах есть надписи славянские. Икона Рождества Пресвятыя Девы поражает своим содержанием: изображен только что родившийся младенец на руках повитухи и Анна в сидячем положении и со страдальческим лицом. На некоторых иконах, особенно последнего яруса, заметно и латинское влияние, уделено много внимания красоте лица, форме тела, а одухотворенности во взгляде и лице очень мало... Поражает здесь зрителя и запрестольный образ Божией Матери (32x24 в.) художественной работы реальной школы. Матерь Божия лицом, одеждой и обстановкой типичная армянская девушка из богатой семьи.

В средней части храма есть иконы с надписью по-славянски и по-армянски. – Все на полотне давнего происхождения. Особенно сосредоточивают на себе внимание две иконы. Первая – пред Божией Матерью на блюде усеченная глава Иоанна Крестителя и около нее два ангела, письма греческого (20x10 в.). Вторая – Божия Матерь с младенцем Иисусом и Елизавета с младенцем Иоанном. Младенцы с протянутыми ручонками друг к другу, письма латинского (32x24 в.). Удивительно, что в отделении для женщин (**у**) икон на стенах храма нет.

Из церковной утвари поражают ручная ладонница кажется кавказского серебра. Форма – удлинненной в высоту чашки, с орнаментами снаружи, напоминающими дубовый лист с жолудем. На верхнем ободке чашки есть надпись по-еврейски, которая в переводе гласит: «Иаков; сын г. Хаим». Есть надпись по-еврейски и на дне чашки, в перевод значит «сын раввина». Этот предмет требует к себе внимания специалиста археолога-ориенталиста.

Из книжных сокровищ следует отметить следующие: 1) «Шаракань» (церковные песнопения), издание 1692 г., 2) требник в ¼ листа, издания 1726 г. и 3) Евангелие в ½ листа, издания 1729 г.

¹¹ Лапидарные надписи приведены в переводе на русский язык, сделанном местным армянским священником Иеремием Априляном.

ІСТОЧНИКИ И ЛИТЕРАТУРА:

1. Бруяко И.В. Белгород-Днестровская крепость как памятник военно-инженерного искусства: основные этапы истории конца XIV – начала XIX вв. / И.В. Бруяко, И.В. Сапожников // *Stratum plus*. – 2000. – № 5. – С. 443-451; Сапожников И. Осторожно – гибридная история! Рец. на альбом: Крепость Белгород (Аккерман) в исторических изображениях / Сост. и автор поясн. текстов А.В. Красножон. – Кишинев-Одесса: *Stratum plus*, 2016. – 476 с. / И. Сапожников // *Scriptorium nostrum*. – 2015. – № 3. – С. 302-310; Сапожников И. Из истории фортификации и картографирования Бессарабии и Молдовы: работы Ф. Кауффера 1793-1797-х гг. / И. Сапожников // *Tyragetia (s.n.)*. – 2016. – Vol. X [XXV]. – № 2. – С. 73-96; Сапожников И. Материалы для изучения крепостей Бессарабии 1807-1820-х годов / И. Сапожников // *Tyragetia (s.n.)*. – 2016. – Vol. X [XXV]. – № 2. – С. 97-116; Сапожников И. Конец эпохи крепостей в Северо-Западном Причерноморье: вторая половина 1820-х – начало 1860-х годов / И. Сапожников, С. Аргатюк // *Scriptorium nostrum*. – 2017. – № 1 (7). – С. 158-195.
2. Сапожников И.В. Описание Одессы и Северного Причерноморья 1780-х годов. / И.В. Сапожников. – Ильичевск, 1999; Сапожников И. Каушаны во второй половине XVIII века: дворец Кырым Герай хана и другие сооружения / И. Сапожников // *Scriptorium nostrum*. – 2016. – № 3 (6). – С. 194-229; Сапожников И. Пленные 1806 года из османских крепостей, городов и мест Бессарабии. Рец. на книгу Бачинська О. Османські фортеці Буджака на межі XVIII-XIX ст.: залоги й їхній склад / Вацінска О. *Bucak vilayetinde Osmanlı kaleleri: garnizonların yapısı ve işleyişi (XVIII. yüzyıl sonu – XIX. yüzyıl başları)*. – Одеса: Астропринт, 2013. – 168 с., іл. / И. Сапожников // *Scriptorium nostrum*. – 2016. – № 3 (6). – С. 302-328; Сапожников И.В. Османский замок Богаз-Конман Кале у гирла Днестра / И.В. Сапожников // *Південь України: етноісторичний, мовний, культурний та релігійний виміри*. – Одеса, 2017. – С. 298-303; Сапожников И. Маврокастро – Монкастро – Богаз-Конман: морской порт и замок в устье Днестровского лимана / И. Сапожников // *Емінак: науковий щоквартальник*. – 2017. – № 3 (19). – Т. I. – С. 5-13.
3. Сапожников И.В. Здание мечети пророка Муххамеда в Измаиле: новые факты и интерпретации / И.В. Сапожников // *Материалы по археологии Северного Причерноморья*. – 2009. – Вып. 9. – С. 243-268; Сапожников И. Мечети XVII-XVIII вв. Буго-Днестровского междуречья / И. Сапожников // *Юго-Запад. Одесика*. – 2017. – Вып. 23. – С. 9-34.
4. Сапожников И. Описание Восточной Европы конца XVIII – начала XIX вв. / И. Сапожников, Е. Яровой // *Південний захід. Одесика*. – Вып. 22. – Одеса, 2017. – С. 9-42;
5. Эвлия Челеби. Книга путешествия. – Вып. I: Земли Молдавии и Украины / Челеби Эвлия. – М., 1961. – С. 36, 38.
6. [Campanhausen] *Travels through several provinces of the Russian empire; with an historical account of the Zaporog Cossacks, and of Bessarabia, Moldavia, Wallachia, and the Crimea*. By baron Campanhausen... – London, 1808. – P. 63.
7. Шлапак М. Белгород-Днестровская крепость: исследование средневекового оборонного зодчества / М. Шлапак. – Кишинев, 2001. – С. 40-78; Прил. 4.
8. Крепость в г. Белгороде-Днестровском. Северо-восточный участок крепости. Оборонная стена и башни. – Т. II. – Кн. III: Исторические материалы. / Сост. И.А. Иваненко, А.М. Шамраева. – Киев, 1989; Крепость Белгород (Аккерман) в исторических изображениях / Сост. и автор поясн. текстов А.В. Красножон. – Кишинев-Одесса, 2016. – 476 с.
9. Бруяко И.В., Сапожников И.В. Белгород-Днестровская крепость...
10. Шлапак М. Указ соч. – С. 112-113; Крепость Белгород... – С. 38-47; Красножон А. Исторична топографія фортеці та міста Аккерман у 1770-1793 рр. / А. Красножон // *Чорноморська минувшина*. – 2016. – Вып. 11. – С. 22, рис.
11. Мезенцева Г.Г. Отчет о работе Белгород-Днестровского отряда Причерноморской экспедиции ИА АН УССР в 1978 г. – Киев, 1978. – 33 с. + 73 с. ил. / Г.Г. Мезенцева // *Архив ИА НАНУ – Инв. № 1978/26*; Мезенцева Г.Г. Открытия в Белгороде-Днестровском / Г.Г. Мезенцева, И.А. Иваненко // *Археологические открытия 1978 г.* – М., 1979. – С. 368-369; Мезенцева Г.Г. Раскопки в Белгород-Днестровской крепости / Г.Г. Мезенцева // *Археологические открытия 1980 г.* – М., 1981. – С. 283-284.
12. Сапожников И.В. Здание мечети пророка Муххамеда в Измаиле... – С. 243-268; Сапожников И. Мечети XVII-XVIII вв...
13. Смирнов В.Д. Крымское ханство под верховенством Османской Порты до начала XVIII века / В.Д. Смирнов. – СПб., 1887. – С. 443.
14. Сапожников И. Мечети XVII-XVIII вв...; Сапожников И.В. Здание мечети пророка Муххамеда в Измаиле... – С. 243-268.
15. Ириной (Тафуны) Митрополит Гавриил (Бэнулеску-Бодони) и основанная им Кишиневско-Хотинская епархия. – Дисс... кандидата богословия. – Сергиев Посад, 2009. – С. 68.
16. Халиппа И. Сведения о состоянии церкви Бессарабии в 1812-13 гг. / И. Халиппа // *Труды Бессарабской губернской ученой архивной комиссии*. – 1907. – Т. III. – С. 289-290.
17. Надеждин Н.И. Прогулки по Бессарабии / Н.И. Надеждин // *Одесский альманах на 1840 год*. – Одесса, 1839. – С. 341.
18. Зашук А. Материалы для географии и статистики России, собранные офицерами Генерального штаба. Бессарабская область. – Часть II. / А. Зашук. – СПб., 1862. – С. 137; Kraszewski J.I. *Wspomnienia Odessy, Jedyssanu i Budżaku. Dziennik przejażdżki w roku 1843 od 22 czerwca do 11 września* J.I. Kraszewskiego, członka czynnego Towarzystwa Odesskiego Historii i Starożytności i Miłośników Starożytności w Kopenhadze etc. / J.I. Kraszewski. – Т. III. – Wilno, 1846. – S. 38-39; а также: Курдиновский В. Список древнейших церквей Бессарабской губернии / В. Курдиновский // *Труды Бессарабского церковного историко-археологического общества*. – 1910. – Вып. I. – С. 73 и др.
19. Kraszewski J.I. Вказ. праця. – С. 38-39.
20. Свиньин П. Описание Бессарабской области, в 1816 г. / П. Свиньин // *Записки Одесского общества истории и древностей*. – 1867. – Т. 6. – С. 299.
21. Шлапак М. Указ соч. – С. 178, рис. 115.
22. Статистическое описание Бессарабии собственно так называемой или Буджака с приложением генерального плана его края, составленное при гражданской съемке Бессарабии, производившей[ся] по Высочайшему повелению [с] размежевание[м] земель оной на участки с 1822 по 1828 год. – Аккерман, 1899. – С. 110.
23. Красножон А. Исторична топографія... – С. 20, рис.
24. Шлапак М. Там же.
25. Репников Н.И. Несколько слов о развалинах Аккерманской крепости / Н.И. Репников // *Записки разряда военной археологии и археологии Русского военно-исторического общества*. – 1912. – Т. II. – С. 77, рис. 6.
26. Спафарис И. Принадлежащие музею императорского Одесского общества истории и древностей предметы с арабскими, персидскими и турецкими надписями / И. Спафарис // *Записки Одесского общества истории и древностей*. – 1915. – Т. XXXII. – С. 172-174, рис. 7.
27. Репников Н.И. Указ соч. – С. 78, рис. 8.
28. Спафарис И. Указ соч. – С. 177-178, рис. 6.
29. Шлапак М. Указ соч. – С. 46-50.
30. Струве О. Археологические заметки по поводу посещения Аккермана и его окрестностей в летнее время 1866 года // *Записки Одесского общества истории и древностей*. – 1867. – Т. VI. – С. 607.
31. Сапожников И.В. Здание мечети пророка Муххамеда в Измаиле... – С. 243-268.
32. Мезенцева Г.Г., Иваненко И.А. Открытия в Белгороде-Днестровском... – С. 368-369; Мезенцева Г.Г. Раскопки в Белгород-Днестровской крепости... – С. 283-284.
33. Шлапак М. Указ соч. – С. 112-113; Крепость Белгород... – С. 38-47.
34. Campanhausen. Вказ. праця. – Р. 64.
35. Красножон А. Церква Стефана Великого в Білгороді-Дністровському / А. Красножон // *Питання стародавньої та середньовічної історії, археології й етнології*. – 2013. – Т. 2. – С. 48-49.
36. Шлапак М. Указ соч. – С. 109-112; Nesterov T. *Arhitectura ecclziastica din Chilia i Chetatea Alba* / T. Nesterov // *Revaluări de datare și interpretare*. – Chiinau, 2010. – P. 22-33.

37. Красножон А. Армянский храм Успения св. Богородицы в контексте топографии средневекового Аккермана / А. Красножон // Актуальні питання вірменознавства. – Вип. 1. – К., 2013. – С. 44-50; Красножон А. Церква Стефана Великого... – С. 46-52;
38. Panaitescu P.P. Calatori poloni in tarile Romane. – București, 1930. – P. 242-243.
39. Свинын П. Указ. соч. – С. 300.
40. Статистическое описание Бессарабии... – С. 110-114
41. Курдиновский В. Указ. соч. – С. 79-80.
42. Там же. – С. 75-79.

43. Курдиновский В. Древнейшие типичные православные церкви Бессарабии. – Ч. 1. – Кишинев, 1918. – С. 93-97.
44. Кочубинский А.А. Тура (Тирас) – Белгород – Аккерман и его новая лапидарная надпись от 1454 года / А.А. Кочубинский // Записки Одесского общества истории и древностей. – 1901. – Т. 23. – С. 121.
45. Курис И. Письма Екатеринославского губернатора Василия Васильевича Каховского... / И. Курис // Записки Одесского общества истории и древностей. – 1881. – Т. 12. – С. 348.

Сапожников Игорь Из истории мечетей и церквей Аккермана в середине XVII – первой половине XIX веков

Статья состоит из двух частей, посвященных мечетям и христианским церквям крепости и города Аккермана (современного Белгород-Днестровского Одесской обл.). Установлено, что в османское время там существовало не менее 10 мечетей (одна деревянная), но одновременно и максимально 7-8 (по данным 1793 г.). Султанскую мечеть Баязида II или Селима, вероятно, возвели в 1510-1520-х гг., а в 1588 г. в ней похоронили крымского хана Исляма II Герая. Ее здание дважды переосвящалась в христианскую церковь (в 1770 и 1789 гг.). Еще одну, Ханскую мечеть переработали под церковь в 1809 г. Кроме того, автор привел данные о существовании в Аккермане в 1785 году специальной Молдавской церкви (с 1816 г. известна как Болгарская), а в приложениях – описания Греческой и Армянской церквей 1880-х годов.

Ключевые слова: город и крепость Аккерман, Султанская мечеть Баязида II или Селима, могила крымского хана Исляма II Герая, Ханская мечеть, Греческая, Армянская, Молдавская церковь

Сапожников Ігор З історії мечетей та церков Аккерману у середині XVII – першій половині XIX ст.

Стаття складається з двох частин, присвячених мечетям і християнським церквам фортеці та міста Аккерман (сучасний Білгород-Дністровський Одеської обл.). З'ясовано, що протягом османського періоду там існувало не менше 10 мечетей (одна дерев'яна), але одночасно та максимально 7-8 (за даними 1793 р.). Султанську мечеть Баязида II або Селіма, вірогідно, звели у 1510-1520-х рр., а у 1588 р. у ній поховали кримського хана Ісляма II Герая. Її будівлю двічі переосвячували у християнську церкву (у 1770 та у 1789 рр.). Ще одну, Ханську мечеть переробили під церкву 1809 року. Крім того, автор навів дані про існування в Аккермані у 1785 році спеціальної Молдовської церкви (з 1816 р. відома як Болгарська), а у додатках – описи Грецької та Вірменської церков 1880-х років.

Ключові слова: фортеця та місто Аккерман, Султанська мечеть Баязида II або Селіма, могила кримського хану Ісляма II Герая, Ханська мечеть, Грецька, Вірменська, Молдовська церква

Sapozhnykov Igor From the history of the mosques and churches of Akkerman in the middle of the XVII – first half of the XIX century

The article consists of two parts devoted to mosques and Christian churches of the fortress and the city of Akkerman (modern Belgorod-Dnistrovsky, Odessa region, Ukraine). On written sources and old topographic plans, it was established that in Ottoman times there were at least 10 mosques (one wooden), but at the same time 7-8 (according to the data of 1793). The Sultan's Bayazid II or Selim mosque was probably erected in the 1510s-1520s, and in 1588 it was buried the Crimean Khan of Islam II Geray. Her building was twice rededicated to the Christian church (in 1770 and 1789). One more, the Khan mosque was converted to the church in 1809. In addition, the author cited data on the existence of a special Moldavian church in Akkerman in 1785 (since 1816 it is known as the Bulgarian church), and in the annexes – descriptions of the Greek and Armenian churches of the 1880s years.

Keywords: the city and fortress of Akkerman, Sultan's mosque Bayazid II or Selim, the grave of the Crimean Khan Islam II Geray, Khan mosque, Greek, Armenian, Moldavian church

Рецензенти:
Кривошея Ір.І., д.і.н., професор
Смирнов І.О., к.і.н., доцент

Надійшла до редакції 27.07.2017 р.



Рис. 1. Минарет Султанской мечети (фотография К. Мигурского 1869 г.)



Рис. 2. Охранная надпись с мечети

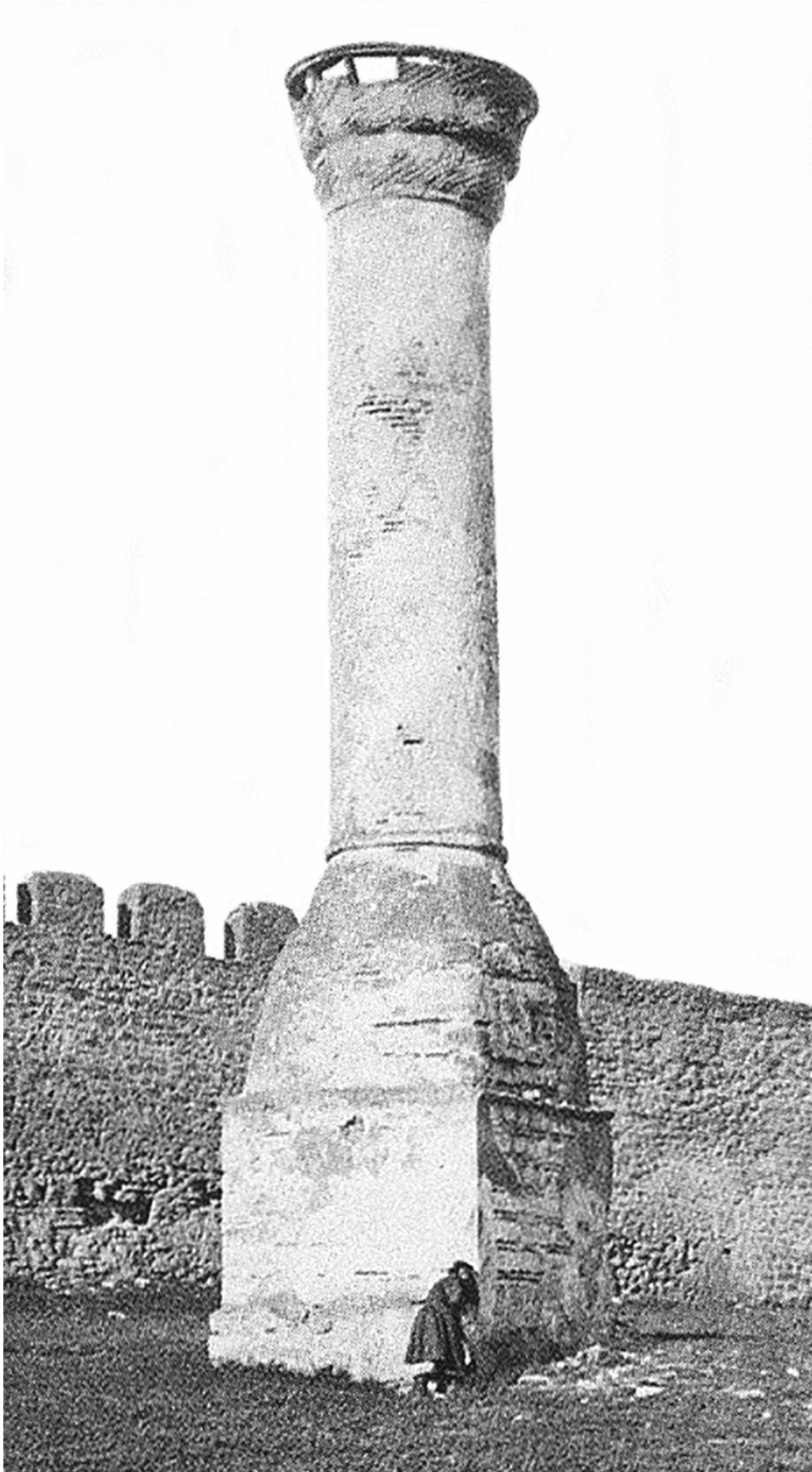

Рис. 3. Строительная надпись 1673 г.

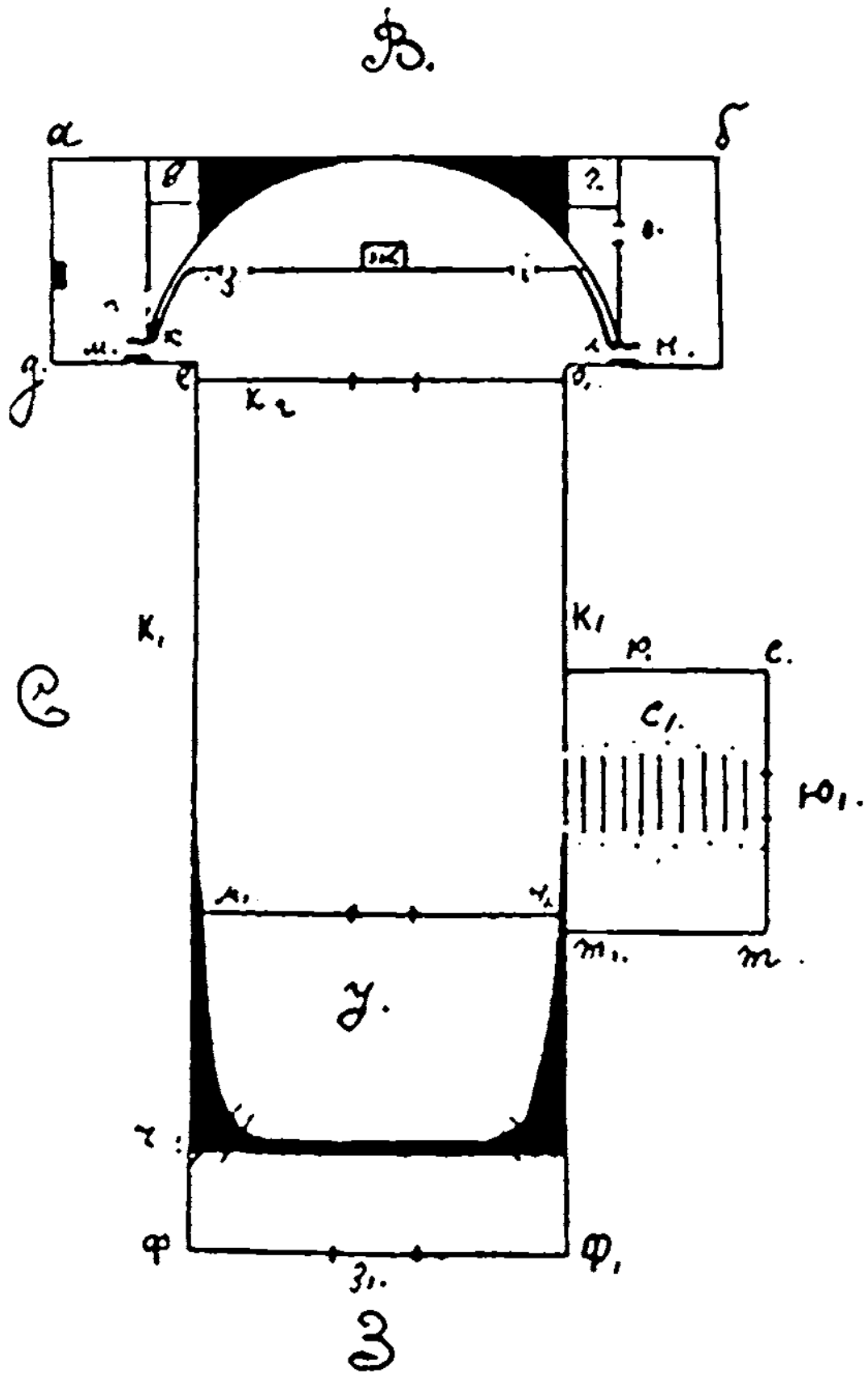

Рис. 4. План Армянской церкви (1880-е годы)



Рис. 5. Армянская церковь (фотография нач. XX в.)