

KÜLTÜREL MİRASI KORUMA KAPSAMINDA BİR BEKTAŞİ MEKÂNININ İNCELENMESİ: SİNAN DEDE TÜRRESİ ÖRNEĞİ

STUDY OF A BEKTASHI PLACE WITHIN THE SCOPE OF CULTURAL HERITAGE CONSERVATION: SİNAN DEDE TOMB EXAMPLE

DUYGU KÖSE*

Sorumlu Yazar

AYŞE BETÜL GÖKARSLAN**

Öz

Isparta Gönen İlçesi Gümüşgün köyünde yer alan Sinan Dede Türbesi sözü geçen coğrafyada Alevi-Bektaşî kültürünü mekânsal ve yapısal olarak günümüze taşıyan sayılı örneklerden birisidir. Türbe içinde hem Anadolu'yu Türkleştiren ve Müslümanlaştıran bir asker, hem de büyük bir evliya olduğu kabul edilen, Anadolu erenlerinden ve Horasan erlerinden "Seyyid Sinan Baba" adıyla anılan zata ait bir adet sanduka yer almaktadır. Vakfiye ya da kitabesi bulunmadığından, yapının inşa edildiği tarih tam olarak bilinmemekle birlikte çeşitli kaynaklardan edinilen bilgilere göre yapının Osmanlı Devleti'nin kuruluşu ardından inşa edildiği düşünülmektedir. Alevi-Bektaşî kültürü ve inanç geleneklerine ev sahipliği yapan türbe, bu çalışmada kültürel bir miras olarak değerlendirilmiş ve yapının sosyokültürel ve mekânsal sürekliliğini sağlayacak koruma ve müdahale kararlarını içeren rölöve, restitüsyon ve restorasyon projeleri hazırlanarak bu projelerden elde edilen veriler ortaya konmaya çalışılmıştır. Bu düşünceden hareketle öncelikle yapının mekânsal ve yapısal sorunlarına değinilmiş ve sonrasında da bu sorunların giderilmesi ve yapının özgün mekâna en yakın haliyle mevcut işlevini sürdürebilmesine yönelik müdahale kararları aktarılmıştır. Bulunduğu coğrafyada halen aktif olarak kullanılan az sayıdaki Alevi-Bektaşî mekânından biri olan ve bu nedenle sembolik bir değer taşıyan Sinan Dede Türbesi'nin özgün işlevi ve yapısal öğeleriyle gelecek nesillere aktarılması ve kültürel mirasın korunması ilişkin literatüre katkı sağlamak amaçlanmıştır.

Anahtar Kelimeler: Koruma, Restorasyon, Sinan Dede Türbesi, Kültürel Miras, Alevi-Bektaşî Türbesi.

Abstract

The Tomb of Sinan Dede, located in Gümüşgün Village of Gönen District of Isparta, is one of the few examples that carries the Alevi-Bektashi Culture to the present day, spatially and structurally, in the mentioned geography. Inside the tomb, there is a sarcophagus belonging to the person known as "Seyyid Sinan Baba", one of the Anatolian saints and Khorasan soldiers, who is both a soldier who Turkified and Islamized Anatolia and a great saint. Since there is no

Araştırma Makalesi / Künye: KÖSE, Duygu – GÖKARSLAN, Ayşe Betül. "Kültürel Mirası Koruma Kapsamında Bir Bektaşî Mekânının İncelenmesi: Sinan Dede Türbesi Örneği". Türk Kültürü ve Hacı Bektaş Veli Araştırma Dergisi, 110 (Haziran 2024), s. 143-177. <https://doi.org/10.60163/tkhcbva.1366702>.

* Dr. Öğr. Üyesi, Süleyman Demirel Üniversitesi, E-mail: duygukose@sdu.edu.tr, ORCID: 0000-0002-1643-0510.

** Dr. Öğr. Üyesi, Süleyman Demirel Üniversitesi, E-mail: aysebetul_sezer@hotmail.com, ORCID: 0000-0002-6983-2660.

foundation charter or inscription, the exact date of construction of the building is not known, but according to information obtained from various sources, it is thought that the building was built after the establishment of the Ottoman Empire. The tomb, which hosts the Alevi-Bektashi culture and belief traditions, was evaluated as a cultural heritage in this study and the data obtained from these projects were prepared by preparing survey, restitution and restoration projects that included conservation and intervention decisions that would ensure the socio-cultural and spatial continuity of the structure. Based on this idea, first, the spatial and structural problems of the building were mentioned, and then the intervention decisions were given to eliminate these problems and to ensure that the building could continue its current function as close to the original space. It is aimed to transfer the Sinan Dede Tomb, which is one of the few Alevi-Bektashi places still actively used in its geography and therefore carries a symbolic value, to future generations with its original function and structural elements, and to contribute to the literature on the preservation of cultural heritage.

Key Words: Conservation, Restoration, Sinan Dede Tomb, Cultural Heritage, Alevi-Bektashi Tomb.

Giriş

Anadolu Coğrafyası yüzyıllardır farklı inanç sistemleri ile biçimlenmiş pek çok sayıda kültürel oluşumu barındırmaktadır. Bu kadim inanç ve kültürel birikimlerden biri de Alevi-Bektaşî geleneğidir. Sözü geçen kültürel birikimlerin günümüze kadar aktararak gelmesinde sözlü gelenekler ve anlatımlar, toplumsal uygulamalar, ritüeller, zanaatlar gibi somut olmayan kültürel mirasların yanında inanç ve ibadet biçimlerine ev sahipliği yapan ibadet mekânları da önemli sorumluluklar üstlenmektedirler. Bu bağlamda Alevi-Bektaşî geleneğinin önemli mekânlarından biri de türbelerdir. Ülkemizin çeşitli bölgelerinde görülen çok sayıda türbe, Alevi-Bektaşî kültürüne ilişkin ibadet, mezar ziyareti, aşure pişirme ve kurban kesme vb. gibi ritüellerin gerçekleştirildiği mekânlardır. Özellikle inanç önderlerinin kabirlerini barındıran Alevi türbeleri, Alevi-Bektaşî kültürü ve inanç geleneklerine ev sahipliği yaparak bu birikimin gelecek nesillere aktarılmasında önemli rol oynayan somut kültürel miraslardır.

Isparta ili de Alevi türbeleri yönünden zengin bir kültürel mirasa sahip olup İl merkezinde, ilçelerde ve köylerinde Alevi-Bektaşî kültürüne ait türbeler mevcuttur. Bunlar Gönen- Gümüşgün köyünde Sinan Dede (Baba) Türbesi, Senirkent ilçesi Uluğbey (İlegüp) köyündeki Veli Baba Sultan Türbesi, Yakaören köyünde (Lavus Köyü) Aslan Baba (Aşağı Tekke) Türbesi, Lavus (Yakaören) köyünde Yukarı Mahalledeki Elyaz Tekke Türbesi, Yakaören (Lavus) köyündeki İsmail Dede (Yukarı Tekke) Türbesi, Aliköy'de Şeyh Mehmet Dede ve Aliköy Hatip Dede Türbeleri, Yakaören Köyü'nde Yukarı Cami'yle bitişik Ümmi Nine Türbesi ve Gönen Tapduk ve Yunus Emre Türbeleridir (Tıgılı, 1944). Alevi türbelerinin konumları incelendiğinde çoğunluğunun Yakaören, Gönen ve Aliköy gibi Isparta merkez ilçesine yakın yerleşimlerde yer aldığı gözlenmiştir (Şekil 1). Sözü geçen Alevi türbelerinden sadece bir tanesi Senirkent ilçesinin Ulubey mevkiinde bulunup istisnai bir durum oluşturmaktadır. Ancak türbelerin çoğunun Isparta merkez yerleşiminin hemen çeperlerinde yer alan mevkilerde yoğunlaştığı görülmektedir. Fakat türbelerin yer aldığı bölgeler her ne kadar merkez ilçeye yakın yerleşim alanları olsalar da konumları arasında kayda değer mesafeler söz konusudur. Aşure pişirme ve dağıtma gibi çeşitli dini ritüellerle ve sahip oldukları yatırı ve türbeleriyle kültürel kimliklerini şekillendirmiş ve ortaya koyan bu yerleşimlerin arasındaki fiziksel uzaklıklar birbirileri ile birebir etkileşim içinde olmalarına engel teşkil etmiş olabileceğini düşündürmüştür. Öyle ki ilerleyen bölümlerde ayrıntılı şekilde bahsedilecek olan

Isparta’da yer alan Alevi türbeleri için ortak bir türbe tipolojisine ulaşılamamasının nedenin bu fiziksel mesafelerle ilişkili olabileceği düşünülmektedir (Şekil 2).

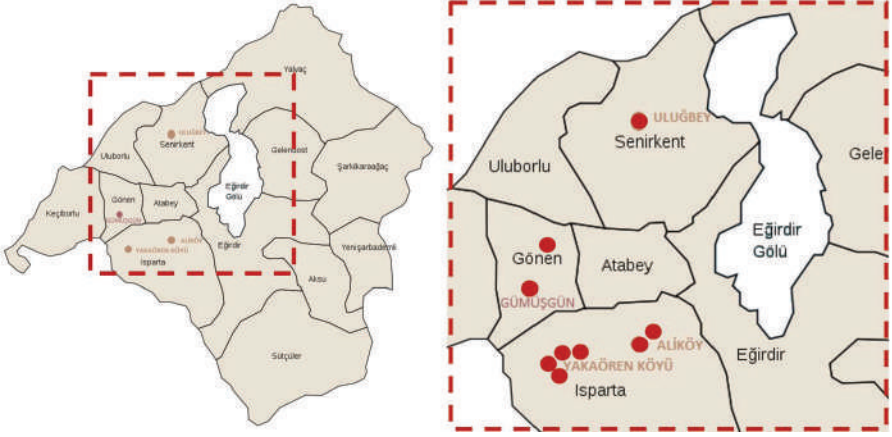

Şekil 1: Isparta’da yer alan Alevi türbelerinin konumları



Şekil 2: Yakaören (Lavus) İsmail Dede (Yukarı Tekke) Türbesi, Senirkent Uluğbey (İlegüp) Veli Baba Türbesi, Yakaören Ümmi Nine Türbesi, Yakaören Aslan Baba Türbesi ve Alıköy Hatip Dede Türbesi

Bu türbelerden Sinan Dede Türbesi, Veli Baba Türbesi ve İsmail Dede Türbesi tarihsel değere ve mimari niteliğe sahip olup, koruma kurulu tarafından tescillenmiştir. Isparta Valiliği, Alevi türbelerinin korunması, bakım ve onarımlarına yönelik çalışmalar başlatmış, Kültür Müdürlüğü ile Alevi türbelerinin restorasyonlarına ilişkin işler ilgili kişilere verilmiştir. Güncel olarak bu üç türbeden Senirkent Veli Baba Türbesi'nin restorasyon uygulaması gerçekleştirilmiş olup (İnternet kaynağı 1-2), Sinan Dede Türbesi ile İsmail Dede Türbesi'nin restorasyon projesi işleri de ilgili uzman kişiler tarafından hazırlanarak uygulamaya geçirilmek üzere tamamlanmıştır. Özetle, tarihsel

değerliliği olan her üç türbenin üçünün de koruma çalışmalarının tamamlanması hedeflenmektedir. Bu türbelerden başka tarihi niteliği olmayan Aslan Baba Türbesi, Ümmi Nine Türbesi ve Gönen Tapduk ve Yunus Emre Türbesi'nin boya vb. bakım ve onarım çalışmaları gerçekleştirilmiş olup, Güneykent'te yer alan Yunus Emre'ye ait olduğu düşünülen mezarın çevresinde de Güneykent Belediyesi tarafından çevre düzenleme projesi yaptırılmıştır.

Alevi türbelerine 2021 yılından itibaren restorasyon uygulamaları için verilen bütçe destekleri artırıldığı gözlenmiştir. Cumhurbaşkanlığınca 25 Ekim 2021 tarihinde ülkenin 58 ilindeki 1585 cemevi ziyaret edilmesiyle hazırlanan kapsamlı bir çalışmadan bahsedilmiştir. Yine ilgili kaynağa göre cemevlerine ibadethane statüsü verilebileceği ve İçişleri Bakanlığı ile Kültür ve Turizm Bakanlığı'nın konuyla ilgili çalışma yaptığı belirtilmiştir (İnternet kaynağı 3). Isparta özelinde ise Isparta İl Kültür ve Turizm Müdür V. Osman ÇOT' tan alınan sözlü bilgiye göre Isparta Valiliği tarafınca, Isparta İl Özel İdaresi ile İl Kültür ve Turizm Müdürlüğü arasında yapılan görüşmeler neticesinde, Isparta içerisindeki türbelerin restorasyon ve tadilatları için ödenek ayrılması yönünde prensip karar varılmıştır. Diğer illerde de benzer uygulamalara rastlanmış ve bu bağlamda restorasyon uygulaması geçiren türbeler literatürde de taranarak Alevi türbelerinin onarım ve restorasyonları ile ilgili çalışmalar değerlendirilmiştir. Isparta'daki Veli Baba Dergâhı'nın türbe kısmında yer alan 8 sandukanın yanındaki sandukasız kabrin Gül Baba'nın makamı olduğu bilinmekte ve ayak ucundaki mermerde "Gül Baba Seyyid Veliyüddin Gazi Oğlu D.1485 / V. 1541 (Rahmetullahi Aleyhima)" bilgisi yazmaktadır (Yılmaz, 2021). Bu bağlamda çalışma kapsamında Mehmet Emin Yılmaz'ın (2021) Budapeşte'deki Gül Baba Türbesi'nin 1884 ile 1915 yılları arasındaki onarımları ele aldığı çalışmasından söz etmekte fayda vardır (Yılmaz, 2021). İlk olarak 1916 yılında restore edildiği bilinen Gül Baba Türbesi, 2. Dünya Savaşı'nda büyük hasar görmüş, 1963'te ve 1997'de Türk-Macar hükümetlerinin iş birliğiyle restore edilmiştir. Son olarak da 2018 yılında kapsamlı olarak restorasyon uygulaması geçirmiştir (Yılmaz, 2021). Bunun yanında Muammer Semih İrteş ve Ali Fuat Baysal (2023) tarafından Nevşehir'de yer alan Hacı Bektaş Veli Türbesi'nin iç mekân duvar yüzeylerinde yer alan kalem işi tezini ve dönemsel çözümlerini ele alınmıştır (İrteş & Baysal, 2023). Türbe, 2021 ile 2022 yılları arasında kapsamlı restorasyon uygulaması geçirirken, Nevşehir'de yer alan ve Hacı Bektaş Veli Dede'yi misafir etmiş Kadıncık Ana Evi Türbesi de restore edilmiştir. Bunların yanında Fahri Maden ise Şahkulu Sultan Tekkesi'ni Osmanlı Arşiv Belgeleri Işığında incelemiştir (Maden, 2018). İstanbul'daki bu tekke 1980'li yıllarda restore edilmiş ve ardından bir vakıf kurulmuştur. Ancak yakın bir zamanda restorasyon geçirmemiştir. Öte yandan İzmir'de yer alan Balım Sultan Türbesi'nin 2022 yılında restorasyon çalışmaları başlamıştır (İnternet kaynağı 6). Benzer şekilde Sinop'taki Yesari Baba Türbesi'nin de restorasyon projeleri 2022 yılında tamamlanmış olup, uygulamaya geçirilmesi planlanmaktadır (İnternet kaynağı 7). 2021 yılı öncesine ait Alevi türbesi restorasyonlarına da 2019 yılında restore edilen Antalya Elmalı Abdal Musa Türbesi (Şahin & Göküş, 2020) ve Burdur Veli Dede Türbesi (İpekçioğlu, 2014) örnek verilebilir.

Alevi-Bektaşî kültürü için önemli inanç önderlerin biri olan Sinan Dede'nin mezarının içinde bulunduğu Sinan Dede (Baba) Türbesi de bu türbelerden biridir. Türbe, Isparta İli, Gönen ilçesi, Gümüşgün (Baladız) köyü, Yukarı Mahalle, 48 ada, 4 parselde yer almaktadır. Alevilik inancına ve kültürüne ilişkin sahip olduğu değerlerle yöre halkı için önemli bir yapı olan Sinan Dede (Baba) Türbesi, Antalya Kültür ve

Tabiat Varlıklarını Koruma Kurulu'nun 26.03.2009 tarih ve 3040 sayılı kararıyla tescil edilmiştir.

Günümüzde Sinan Dede Türbesi Yaptırma ve Yaşatma Derneği tarafından bakımı üstlenilen türbede “Seyyid Sinan Baba” adıyla anılan, Anadolu erenlerinden ve Horasan erlerinden olduğu bilinen Sinan Dede (Baba)'ya ait sanduka yer almaktadır. Sinan Dede (Baba), hem Anadolu'yu Türkleştiren ve Müslümanlaştıran bir asker, hem de büyük bir evliya olduğu kabul edilmektedir (Erdenk, 2001). Türbenin içinde Hz. Ali'nin resimleri ve kılıcı Zülfikar'a ait duvara işlenmiş motifler ve Alevi-Bektaşî geleneğine ait işlemeler mevcuttur.

Türbe halihazırda kullanılabilir durumda olsa da yapıda zaman içinde geçirdiği hatalı müdahaleler ve doğa koşullarından kaynaklı bozulmalar söz konusudur. Bu düşünceden hareketle yapının restorasyonun yapılarak Gümüşgün (Baladız) Köyü'ne kazandırılması ve yeniden işlevlendirilmesi için Isparta İl Kültür ve Turizm Müdürlüğü tarafından girişimlerde bulunulmuştur. Bu bağlamda Isparta İl Kültür ve Turizm Müdürlüğü, yazarlar ve SURAY Mimarlık Mühendislik İnşaat Restorasyon Sanayi ve Ticaret Ltd. Şirketi arasında protokol imzalanmış ve sonrasında “Sinan Dede Türbesi Rölöve-Restorasyon Projesi Uygulaması” işi Süleyman Demirel Üniversitesi, Mimarlık Fakültesi, Mimarlık Bölümü öğretim elemanları Dr. Öğr. Üyesi Ayşe Betül GÖKARSLAN ve Dr. Öğr. Üyesi Duygu KÖSE tarafından ilgili üniversitenin döner sermaye işletme müdürlüğü aracılığı ile hazırlanarak ve Antalya Kültür Varlıklarını Koruma Kurulu'na iletilmiştir. Türbenin rölövesi Antalya Kültür Varlıklarını Koruma Kurulu'nun 10.08.2023 tarihli ve 16334 sayılı kararıyla olumlu olarak bulunurken, hemen akabinde restitüsyon ve restorasyon projeleri de 14.09.2023 tarihli ve 16486 sayılı kararıyla uygulamaya geçirilmek üzere onaylanmıştır. Bu çalışmaya projelerin hazırlanma safhasını kapsayan süreç konu olmuştur.

Sözü geçen projeler doğrultusunda hazırlanan bu çalışmada ilk olarak yapının bozulma ve korunmuşluk durumu hakkında da bilgi verilmiş ve belgelenmesine yönelik rölöve çizimleri ile yapıya ilişkin analizler ortaya konmaya çalışılmıştır. Rölöve aşamasında lazer ölçüm cihazları kullanılmış, fotoğraflanarak zaman içinde meydana gelen malzeme bozulmaları ve bunların nedenleri saptanmıştır. Hazırlanan rölöve ile yapının mimari ve estetik karakteri ile uyum olmayan bazı geç dönem ekleri (çeşitli kapı, aydınlatma ve korumaya yönelik tesisat vb.) ve ileriki yıllarda yeni bozulmalar meydana getirecek sorunlar tespit edilmiştir. Kısacası yapının özgün mimari kimliğinin korunarak gelecek nesillere aktarımı için özgünlük tespitinde bulunulmuştur. Ardından türbeye ait mekânsal, yapısal ve mimari elemanlar düzeyinde alınan restitüsyon kararları, bu kararların alınmasındaki yöntemler, tipolojik bilgiler, yapı üzerinde tespit edilen mevcut izler ve sözlü kaynaklardan elden edilen bilgiler aktarılmıştır. Son olarak da restorasyon kararları ve müdahale önerilerinden bahsedilmiştir. Restorasyon projesi kapsamında çağdaş restorasyon kuramının gerekliliklerinin kabul edilmiş ve işlev önerisinde “romantik görüş” ün doğrultusunda onarım müdahaleleri önerilmiştir. Müdahale kararları verilirken Bektaşî Kültürü için önemli bir mekân olan türbe özelinde açığa çıkarılan her özgün detayın kullanım işlevini güçlendirecek, yapının sosyo-kültürel ve mekânsal sürdürülebilirliğini ve sürekliliğini destekleyecek potansiyelde olması göz önünde bulundurulmuştur. Bunun yanında Sinan Dede Türbesi'nin restorasyon projelerinin kamu yararına yapılmış önemli bir proje olarak hazırlanıp koruma kurulundan onaylanması sürecinin, Alevi-Bektaşî kültürünün oldukça yaygın olduğu Isparta ve yakın çevresinde yer alan dede türbelerinin korunmasına yönelik farkındalığı artıracığı da düşünülmektedir.

1. Sinan Dede Türbesi'nin Tarihçe ve Mimarisi

Süleyman Sami Böcüzade'ye göre (1983), Isparta'nın birçok bölgede çok sayıda türbe mevcuttur. Kent merkezinde Çelebiler Mahallesi'nde Bostan Çelebi, Yaylazade Mahallesi'nde Hacı Beşir Dede, Tekke Mahallesinde Leblebici Dede, Lâgus Köyünde Şeyh İsmail, Kavak Dede, Aslan Baba, Çünür Köyünde Yakup Dede, Niyazi ve Kerim Babalar, Aliköyünde Şeyh Mehmet Kadı ve Şems'ü Kamer, Hacılar Köyünde Şeyh Ali Dede, Senirkent İlegüp'te Alevi Veli Baba, Sav köyünde İlyas Dede, Destab ve Sinan Baba'ya ait yatırlar ve türbeler bunlardan bazılarıdır (Böcüzade, 1983). Adak ritüellerine ev sahipliği yapan türbeler ise Gümüşgün (Baladız) köyünde Sinan (Dede) Baba, Mehmet Dede, Hasan ve Hüseyin Dede'leridir. Bunlara ek olarak İslâmköy'e giden yol üzerinde Hıdırlık Tepesi olarak bilinen mevkide, Hızır Dede ve Pazar Mahallesinde etrafı taşla çevrilmiş Osman Efendi, Çeşme mahallesinde Taşlı Dede, Kerizlerde Veli Efendi, Altunbağ mahallesinde Mehmet Dede, İslamköy'ün Çalıcı Mevkii'nde adları bilinmeyen iki kabir de diğer adak ve ziyaret yerlerindedir (Böcüzade, 1983). Sinan Dede (Baba) Türbesi de bu türbelerden biri olup, yapının inşa edildiği tarih tam olarak bilinmemektedir. Vakfiye ya da kitabesi bulunmadığından yaklaşık bir tarihlendirme yapılması da mümkün değildir. Hem arşiv kaynaklarındaki verilere hem yöre halkından edinilen bilgiye hem de yapının mimari üslubuna göre Sinan Dede Türbesi'nin Osmanlı döneminde inşa edildiği ya da onarıldığı düşünülmektedir. Ancak bazı kaynaklarda Sinan Dede Türbesi ile ilgili kısmi düzeyde bilgiye yer verilmiştir. Yasin Erdenk'in Sinan Dede Türbesi'nin Türbedarı İbrahim Öncel ile olan görüşmelerinden ulaşılan bilgilere göre, Anadolu ve Horasan erlerinden olduğu bilinen Sinan Dede (Baba)'nın, hem Anadolu'yu Türkleştiren ve Müslümanlaştıran bir asker, hem de büyük bir evliya olduğuna dair kabulün yaygın olduğu gözlenmiştir (Erdenk, 2001). Sinan Dede Türbesi Yaptırma ve Yaşatma Derneği tarafından elde edilen Sinan Dede'nin 1180 ile 1270 yıllarında yaşadığına ilişkin bilgi bu bilgiyle örtüşmektedir (Anonim, 2009). Bunların yanında Süleyman Sami Böcüzade (1983), Baladız'da Sinan Dede Türbesi olduğundan bahsetmiş ancak yapının tarihine ilişkin bir bilgi vermemiştir (Böcüzade, 1983). Sümer Şenol ise Sinan Dede Türbesi'nin 16. yüzyıla ait olduğunu belirtmiş, ancak bu tarihi hangi kaynağa göre verdiği bilgiye ulaşılamamıştır (Şenol, 2006).



Şekil 3: Sinan Dede Türbesi Konumu (Kaynak: Google Earth)

Köy Tüzel Kişiliği mülkiyetine kayıtlı türbenin bakımı Sinan Dede Türbesi Yaptırma ve Yaşatma Derneği tarafından yapılmaktadır. Gümüşgün (Baladız) Köyü'nün Yukarı Mahallesi'ndeki türbe, köye ve ovaya hâkim olan kuzey tepesinde yer almakta olup, geniş bir bahçeye sahiptir. İçinde çam ve söğüt ağaçları, mutfak ve bir su tulumbası bulunmakta olup türbenin bahçesi her sene gerçekleştirilen toplu aşure pişirme ve dağıtım geleneğine ev sahipliği yapmaktadır (Şekil 3). Türbenin içerisinde yöre halkı tarafından "Seyyid Sinan Baba" adıyla bilinen zata ait bir sanduka vardır.

Türbenin duvarlarında Hz. Ali'nin resimler asılı olup kılıcı Zülfikar'a ait kalem işi mevcuttur. Bunun yanında geç dönem müdahaleleri ile eklenmiş Alevi-Bektaşî geleneğine ait başka kalem işlemleri de söz konusudur. İç mekânda yer alan sandukanın üstünde halkın adak için getirdiği seccadeler, yazmalar ve değişik renklerde basmalar ve sandukanın iki yanında adak mumları yakmak için şamdanlar mevcuttur. Türbe günümüzde aynı zamanda mescit olarak da kullanılmaktadır (Erdenk, 2001).

2. Rölöve Çalışması

Rölöve çalışması kapsamında lazer ölçüm cihazları kullanılarak yapı doğru ve hassas biçimde ölçülmüş, fotoğraflanarak zaman içinde meydana gelen malzeme bozulmaları ile bunların nedenleri saptanmış ve yapının özgün mimari karakterinin korunarak yaşam ömrünün uzatılması için özgünlük tespitinde bulunulmuştur.

Sinan Dede Türbesi, sekizgen plan tipine sahip olup günümüzde topuz çatı üstü Marsilya kiremit örtü ile kaplıdır ve plan tipolojisine göre biçimlenmiş sekizgen taş platform üzerine inşa edilmiştir. Tek katlı olan yapıya giriş doğu cephesinde yer alan sivri kemerli ve dışbükey silmeli bir taç kapı ile sağlanmaktadır. Taç kapıyı meydana getiren üst kottaki kör sivri kemer ve dışbükey profiller köfke taşından olup kapı boşluğunu oluşturan alt kottaki basık kemerli sistem mermer malzemeden üretilmiştir (Şekil 4).



Şekil 4: Türbenin Giriş cephesi ve iç mekânı

İç mekânın güneyinde doğu-batı doğrultusunda Sinan Dede'ye ait bir sanduka konumlanmaktadır. Buna ek olarak günümüzde tavan kontrplak kaplı olup duvarlarda boya uygulaması mevcuttur (Şekil 5). Sekizgen plan şeması sebebiyle Selçuklu türbelerini anımsatan yapının üzerinde kitabe yer almamaktadır. Ancak sözlü kaynak araştırması sonucu kaynak kişilerle yapılan görüşmelerde yapının özgün halinde ilk olarak kubbeli, ardından düz damlı olduğu bilgisine ulaşılsa da yapıda ve de yazılı ve görsel kaynaklarda bu bilgiyle örtüşen bir ize rastlanamamıştır. Yakın çevredeki türbe yapıları incelendiğinde de ortak tipolojide bir türbenin varlığından söz etmek mümkün olamamıştır. Ancak yapı Isparta merkez ilçesindeki Yakaören köyünde bulunan İsmail Dede Türbesi ile plan ve cephe biçimlenişi bağlamında benzerlikler göstermektedir.



Şekil 5: İç mekândaki tavan kaplaması

Türbe doğudan batıya doğru yaklaşık 100 cm., kuzeyden güneye ise yaklaşık 70 cm fark içeren eğimli bir arsanın hemen hemen merkezinde yer alırken kuzey ve doğusunda Alevi kültürü ile ilişkili işlevlerde yapı birimleri mevcuttur. Yapının en kuzeyinde dede evi yer alırken dede evinin hemen güneyinde ve türbenin hemen kuzeyinde ise aşure evi-aşevi mevcuttur. Türbenin doğusunda da aşure evi-aşevindeki eylemlere ilişkin hazırlıkların gerçekleştirildiği pilav evi ve odunluk birimleri yer almakta olup ayrıca türbenin güneyinde bir adet mezar bulunmaktadır (Şekil 6).

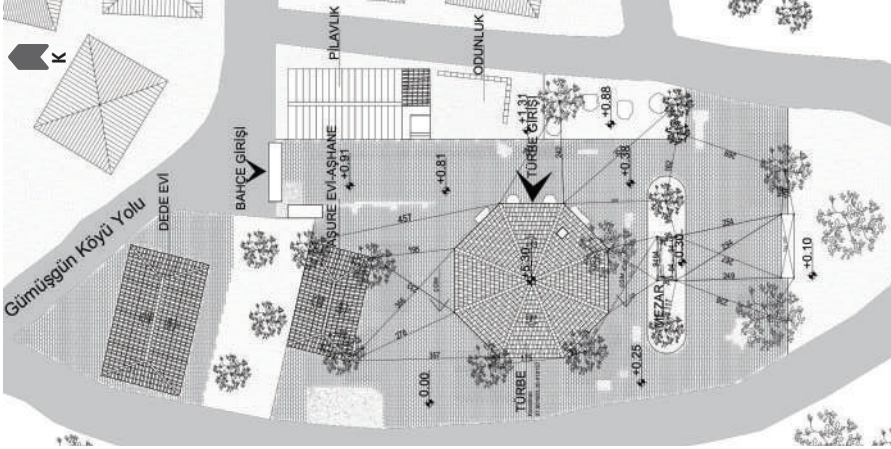

Şekil 6: Rölöve Vaziyet Planı

Tek katlı olan Sinan Dede Türbesi'ne giriş, doğu cephesinde yer alan taç kapıdan sağlanmakta olup giriş kapısından tek hacimden oluşan türbe mekânına ulaşılmaktadır. Türbe mekânına girildiğinde güney yönünde doğu-batı doğrultusunda uzan bir sanduka mevcut olup sandukanın arkasında kalan güney duvarında mermer bir mihrap yer almakta olup, mihrapla ilişki duvarın cephesinde mihraba ilişkin bir izin tespit edilememiş olması sözü geçen yapı elemanın dönem eki olduğu düşündürmüştür. Bunun yanında türbe mekânının ortasında tavan kaplamasını ve üst örtüyü taşıyan kuzeydoğu-güneybatı aksında iki adet muhdes ahşap dikme yer almakta olup ve beden duvarlarının birleşimlerinde taşıyıcı ayaklar mevcuttur. Doğru ve güneydoğu beden duvarlarının kesişimde yer alan taşıyıcı ayağın üzerinden çatıya uzanan muhdes baca iç mekândan gözlenebilmektedir (Şekil 7).

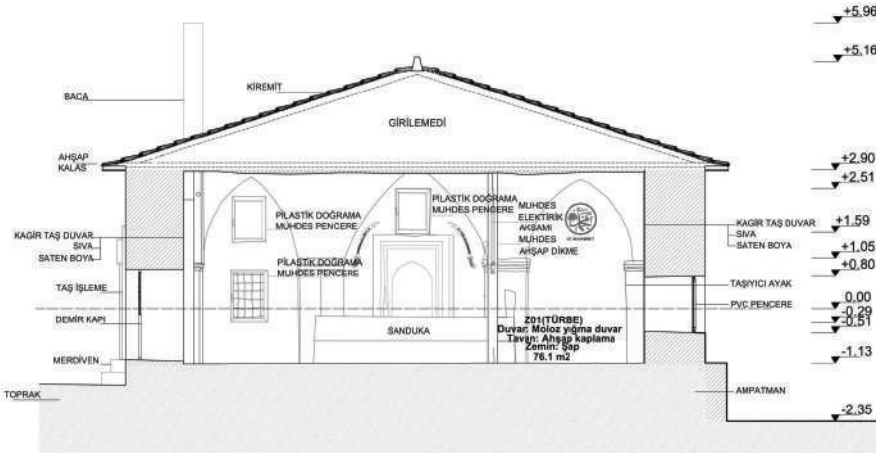

Şekil 7: İç mekânda giriş, sanduka, mihrap, ahşap dikme ve kalem işlerinin yerleşimi

2.1. Mekânsal Organizasyon

Türbe 75.2 m²'lik tek bir hacimden meydana gelmekte olup tavan muhdes kontrplak malzeme ile kaplanmıştır (Şekil 8). Ayrıca zemin döşemesinde muhdes şap uygulaması söz konusuyken, özgün yığma moloz taş beden duvarlarının iç mekândaki yüzeylerinde de muhdes boya uygulamasının mevcut olduğu gözlenmiştir. Benzer şekilde duvar birleşimlerinde yer alan ve beden duvarları ile bütünleşen yanaşık derzli yığma taş duvar taşıyıcı ayaklar özgün olup yüzeylerinde muhdes boya uygulaması mevcuttur. Bunun yanında yapının beden duvarlarının 125 cm genişliğinde olduğu ve bu ölçünün taşıyıcı ayakların yerleştiği duvar birleşimlerinde bir buçuk metreyi geçtiği gözlenmiştir (Şekil 9). Ayrıca daha önce de belirtildiği üzere güney duvarında dönem eki bir mihrap mevcut olup, aynı duvar üzerinde kalem işi Zülfikarlar ve batı, kuzey ve kuzey batı beden duvarları üzerinde de mihrapla benzer şekilde dönem eki olduğu düşünülen kalem işi madalyonlar yer almaktadır.

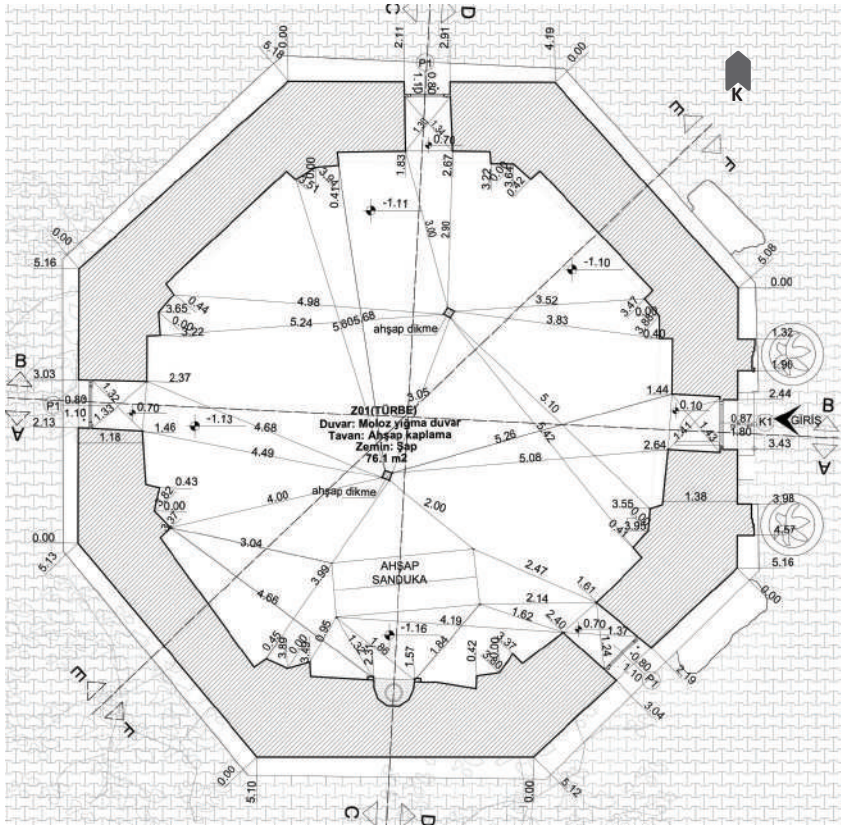

Şekil 8: Türbe plan rölövesi

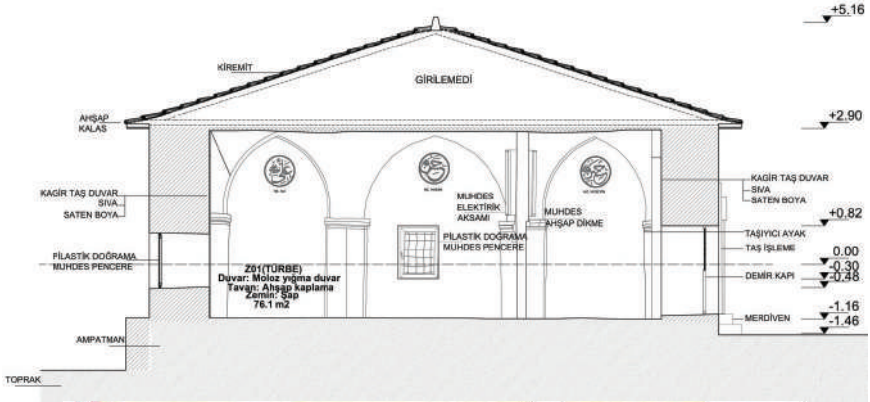

Şekil 9: İç mekânda duvar yüzeyindeki dönem eki madalyonlar ve mihrap

Mekânının pencere ve kapı boşlukları incelendiğinde doğu cephesinde yer alan ana giriş kapısının kapı boşluğunun özgün olduğu görülmüştür. Öte yandan kapı boşluğu özgün olmakla birlikte tek kanatlı demir kapı doğramasının muhdes olduğu ve özgün giriş kapısı doğramasının ahşap olduğu fikrine varılmıştır (Şekil 10). Benzer şekilde mekânın batı, kuzey, doğu ve güneydoğu cephelerinde alt kotta yer alan dikdörtgen pencerelerin pencere boşluklarının özgün olduğu ancak günümüzde mevcut olan plastik esaslı doğramaların da muhdes olduğu tespit edilmiştir. Bunun yanında alt kot pencerelerinin dış cepheye bakan bölümlerindeki madeni parmaklıklar ise özgündür. Yapının üst kotta yer alan aydınlatma pencerelerinin biçimlenişi incelendiğinde tüm aydınlatma pencerelerinin düz hatlı ve dikdörtgen olduğu görülürken güney cephesindeki pencerenin sivri kemerli olduğu gözlenmiştir. Bu durum güney cephesindeki sivri kemerli aydınlatma penceresinin mihrapla benzer bir tarihte gerçekleştirilmiş dönem eki olduğu fikrini uyandırmıştır. Tüm pencere doğramalarında olduğu gibi aydınlatma pencerelerinin doğramalarının da plastik esaslı malzeme ile değiştirilmiş şekilde muhdes olduğu gözlenmiştir (Şekil 8).

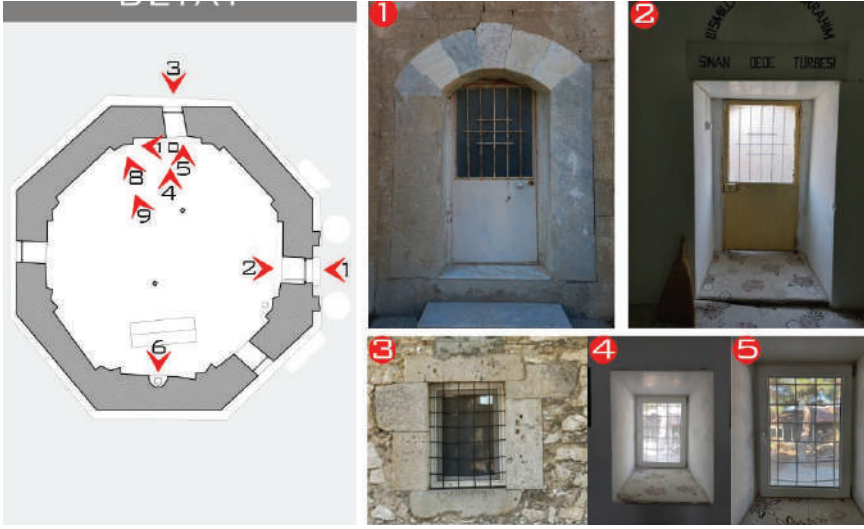

Şekil 10: Yapıya ait kapı ve pencere örnekleri

2.2. Cepheler

Sekiz cephesi bulunan ve tek katlı olan yapıya giriş doğuş cephesinde yer alan sivri kemerli ve dışbükey silmeli bir taç kapı ile sağlanmakta olup taç kapıyı meydana getiren üst kottaki kör sivri kemer ve dışbükey profiller köfke taşı ve kapı boşluğunu oluşturan alt kottaki basık kemerli sistem mermer malzemedен üretilmiştir. Öte yandan daha öncede belirtildiği üzere mevcut kapı doğraması özgün değildir Yapının cephesindeki beden duvarları incelendiğinde giriş cephesi duvarının yanaşık derzli düzgün kesme kâgir taş duvar olarak inşa edilmişse de, bunun aksine diğer cephelerin tümünün yığma moloz taş duvar olduğu görülmüştür. Ayrıca kuzey, güney, doğu, güneydoğu ve batı cephelerinde farklı kotlarda pencere boşluklarını mevcut olduğu ancak yapı izlerinden anlaşıldığı üzere kuzey ve batı cephesinde yer aldığı tahmin edilen üst kottaki aydınlatma pencerelerinin kapatılmış olduğu fikrine varılmıştır (Şekil 11,12).

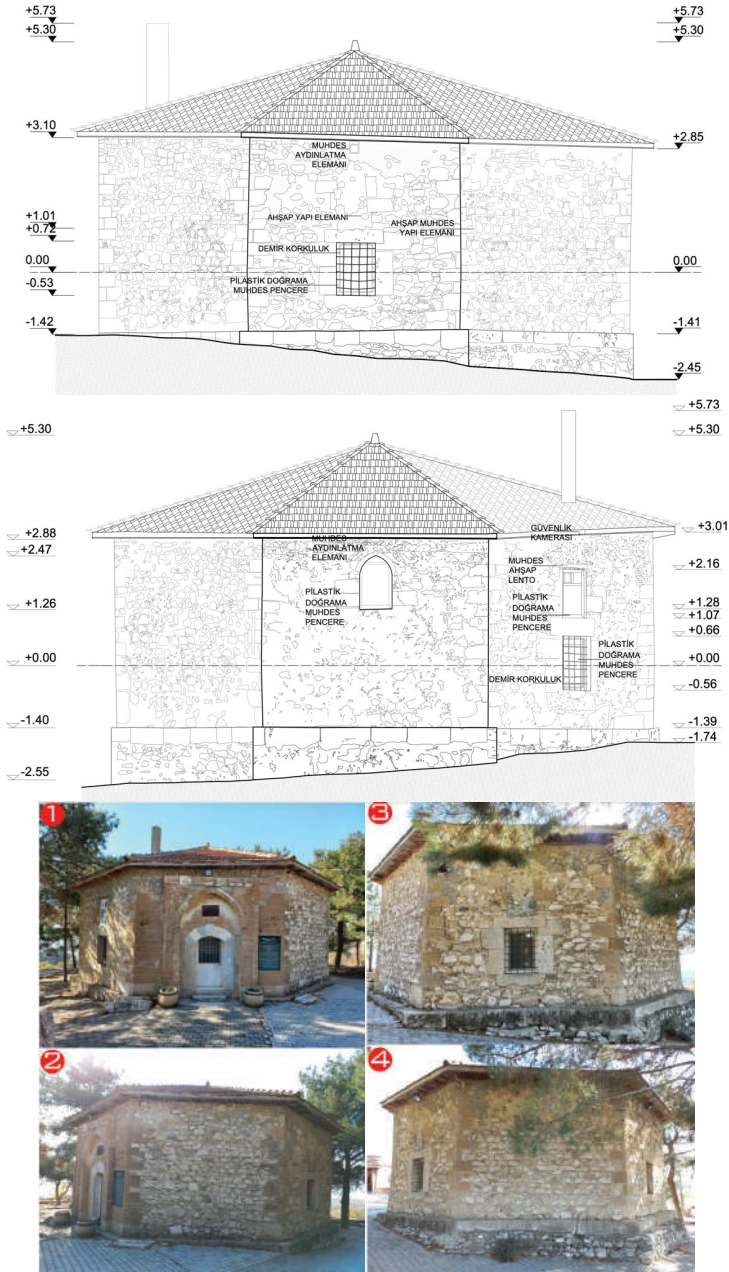

Şekil 11: Türbenin kuzey ve güney cephelerinin rölvəsi ve görselleri

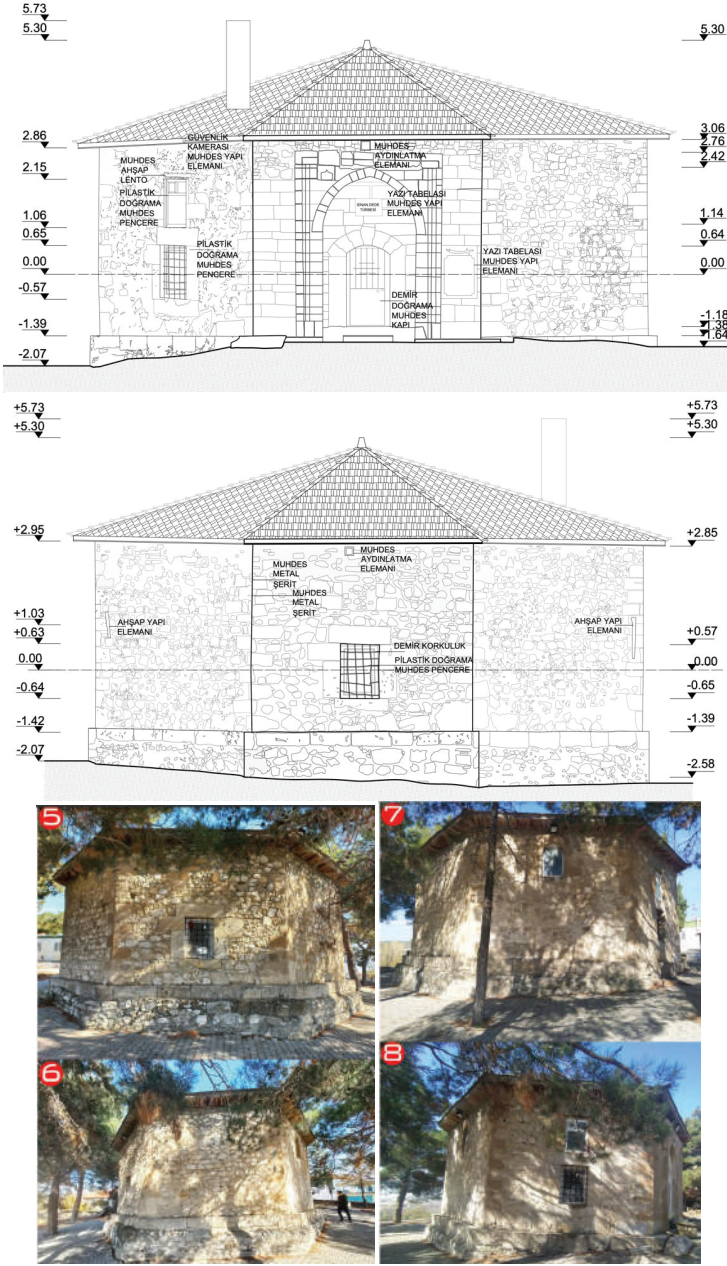

Şekil 12: Türbenin doğu ve batı cephelerinin rölövesi ve görselleri

Sözlü kaynaklarla yapılan görüşmeler ve yapı izlerinden yapılan çıkarımlar sonucu yapının mevcut üst örtüsü ahşap topuz çatı strüktürünün nitelikli bir dönem eki, ancak Marsilya kiremit kaplamasının muhdes olduğu düşünülmektedir. Sözü geçen kaynak araştırması neticesinde, yapının özgün halinde ilk olarak kubbeli, daha sonradan düz damlı olduğu bilgisine ulaşılsa da yapıda ve de yazılı ve görsel kaynaklarda bu bilgiyle örtüşen bir ize rastlanamamıştır. Günümüzde mevcut olan dönem eki

çatının geçilen açıklık kaynaklı taşıyıcı sistem zorunluluğu sonucu biçimlendiği düşünülmektedir. Sözlü kaynaklar aracılığıyla kubbe ve düz çatı hakkında edinilen bilgiler ile özgün çatının türbe mekânının açıklığını geçmekte ve mevcut coğrafi koşulların gereksinimlerini karşılamakta güçlük çektiği ve bu nedenle topuz çatıya dönüştürüldüğü tahmin edilmektedir. Yakın çevrede yer alan benzer ölçekteki türbeler incelendiğinde sekizgen külah ya da kubbe şeklinde biçimlenen üst örtülerin mevcut olduğu görülmüş olup, çatı bağlamında ortak tipolojide bir türbenin varlığından söz etmek mümkün olamamıştır.

Çatıyla ilişkili olarak yapının tüm cephelerinin çatı altı bölümlerinde ve bacanın üretiminde çatının topuz çatı olarak değiştirildiği dönemdeki müdahalelerle ilgili olduğu düşünülen çimento esaslı malzeme içeren uygulamalar mevcut olduğu gözlenmiştir. Bunun yanı sıra doğu cephesindeki taş kapının üzerinde, güneydoğu cephesinde alt kot penceresi ve ampatman hizasında ve güneybatı ile kuzey cephe beden duvarlarındaki taş malzemelerde de coğrafi koşullardan kaynaklı renk değişimine neden olan bozulmalar söz konusudur. Güney ve güneydoğu cephesinde ise özgün yığma moloz taş duvar yüzeylerinde bütünüyle tuzlanma gerçekleşmiştir. Sözü geçen bozulmalarla benzer şekilde coğrafi unsurlar nedeniyle kuzeydoğu cephesi beden duvarında ve kuzey, kuzeybatı ve batı cephelerinde ampatman hizasındaki taş malzemelerde kısmi olarak kirlenme olduğu gözlenmiş olup aynı cephelerde beden duvarları ve ampatman hizasında zemin suyundan kaynaklı rutubetle ilişki malzeme bozulmaları mevcuttur. Söz gelimi güney, güneydoğu ve güneybatı cepheleri dışındaki tüm cephelerde ampatman hizasında kısmi olarak yosunlanma gözlenmektedir. Bunlara ek olarak doğu ve batı cephelerindeki moloz taş malzemeler arasında kısmi derz kaybı söz konusuysen, kuzeybatı, batı ve kuzey cephelerinde taş ve derzlerde aşınma söz konusudur. Tüm bunların dışında giriş cephesi üzerine yerleştirilmiş metal tanıtım levhası, muhdes demir giriş kapısı ve cephelerde yer alan plastik doğrama muhdes pencereler gibi kullanıcı kaynaklı malzeme değişimine karşılık gelen bozulmaların mevcut olduğunu söylemek mümkündür.

3. Restitüsyon Araştırması

Restitüsyon araştırmaları sözlü, yazılı kaynaklara başvuru, tipoloji karşılaştırmaları ve mimari izlerden yararlanılma yöntemleriyle yapılmıştır. Sinan Dede Türbesi Gümüşgün'ün köy belleğinde önemli bir yere sahip olmasına rağmen, arşiv kaynaklarında yapıya ait eski görsel verilere ve yapının inşası, banisi vb. bilgilere ulaşılamamıştır. Bunun yanında hem Sinan Dede Türbesi'nin bulunduğu Gümüşgün köyünde, hem de Isparta ilinde, Sinan Dede Türbesi'ne benzer plan, cephe ve strüktürel mimari özelliklere sahip başka bir türbe mevcut değildir.

Yapının giriş kapısının yanında bulunan ve yakın tarihte eklenen bilgi levhasında yapıya dair bazı bilgilere yer verilmiştir. Ancak bu bilgilerin büyük bir kısmının kaynağı belirsizdir. Bilgi levhasında, 13. yüzyılda (1201-1280) Şeyh Sinan Efendi veya Sinan Ata olarak anılan Sinan Dede'nin (Sinan Ata) Orta Asyalı bir Türk Şeyhi (mutasavvıfı) olduğu ve Sinan Dede (Şeyh Sinan Efendi)'nin, Yunus Emre'nin Şeyhi Taptuk Emre'nin Şeyhi olduğu belirtilmiştir. Yani Sinan Dede Taptuk Emre'yi, Taptuk Emre'nin de Yunus Emre'yi aydınlattığı ifade edilmektedir. Yine bilgi levhasında Bursalı Şeyh İsmail Hakkı Efendi tarafından, Buhara'daki Türklerin Cengizhan istilası üzerine bu topraklara geldiği, bu sırada Sinan Efendi'nin (Sinan Dede) de Şeyh Yunus Emre köyüne geldiği ve burada Taptuk Emre'yi mürşit seçtiği, onun da Yunus Emre'ye ilmini aktardığı belirtilmiştir (Köprülü, 2007). Aynı kaynakta Sinan Dede

Türbesi'nin Keçiborlu yakınlarındaki Baladız'da bulunduğu da belirtilmiştir.

Elde edilen bu bilgilere ek olarak restitüsyon kararları için tipolojik incelemeler, yapı izlerine yönelik irdelemeler ve sözlü araştırmalar da yapılmıştır. Restitüsyon araştırması ve projelendirilmesi yapılırken ilk olarak benzer mimari üslupta ve benzer dönemde inşa edilen yakın çevredeki türbeler ile karşılaştırma (tipoloji çalışması) yapılması amaçlanmıştır. Bu düşünceden hareketle yapı ile aynı dönemde inşa edilen türbeler ile arasında bir karşılaştırma yapmak istenmiş ancak yapının kesin inşa tarihi ya da dönemine ilişkin net bir bilgiye ulaşamadığı için sadece Isparta ve ilçelerinde yer alan benzer mimariye sahip türbeler ile karşılaştırılma denenmiştir. Fakat çevrede bulunan benzer plan ve cephe tipolojisine sahip türbeler araştırılmasına rağmen ne Gümüşgün'de ne de Isparta'nın diğer noktalarında Sinan Dede Türbesi ile benzer tipolojide bir türbeye rastlanamamıştır. Bu nedenle ülke ölçeğinde Alevi-Bektaşî kültürüne ait türbeler arasında bir karşılaştırma yoluna gidilmiştir. Bu bağlamda karşılaştırma kıstası olarak plan morfolojisi belirlenmiş ve sekizgen plana sahip türbeler listelenmiştir. Tipoloji araştırması ardından türbe özelinde yapısal incelemeler yapılmış ve yapıda tespit edilen izlerden (müdahaleler ve muhdesler) edinilen bilgilerin derlenmesi ile yapının onarımlar yapılmadan önceki haline ait özgün durum tespit edilmiştir. Bu duruma ilişkin kararlar hazırlanan restitüsyon projesindeki plan, kesit ve görünüşler ile ortaya konmuştur. Son olarak da sözlü kaynaklardan elde edilen (türbenin türbedarı tarafından verilen) bilgiler de restitüsyon kararlarının verilmesinde faydalanılan bir başka kaynak olmuştur. Türbenin dedesi ve Sinan Dede Türbesi Yaptırma ve Yaşatma Derneği Başkanı Kadir Tekin'den yapıda yapılan onarımlara ait sözlü bilgilere ulaşılmıştır. Köyün yaşlıları ile yapılan görüşmelerden de yapıya ilişkin bilgiler edinilmiştir.

3.1. Tipolojik Araştırma

Sinan Dede Türbesi'nin inşasının tam tarihi bilinmemekte olup bu durum benzer dönemdeki yapılar ile karşılaştırma yapmaya imkân tanımamıştır. Bu nedenle türbe için tipoloji çalışması yapılırken dönemsel benzerlikler yerine kültürel kodlar üzerinden bir ortalık izlenerek Alevi-Bektaşî türbeleri ile karşılaştırılmıştır. İncelenen türbelerden sadece Yakaören İsmail Dede Türbesi'nin sekizgen planlı olması açısından planimetri bağlamında benzerlik gösterdiği, ancak cephe üslubu ve strüktür tekniği açısından benzerlik taşımadığı görülmüştür.

Bu nedenle daha sonra Isparta ve ilçelerindeki sekizgen plana sahip türbeler ile bir karşılaştırmaya gidilmiştir (Doğan, 2008). Sekizgen tip planimetriye sahip türbeler şunlardır; Eğirdir Baba / Dede Sultan Türbesi, Isparta Yakaören İsmail Dede Türbesi, Atabey Medresesi yanı Şeyh Veli Efendi Türbesi ve Isparta Kesikbaş Türbesi'dir (Tablo 1). Bu türbelerin hepsi sekizgen planlı olup, farklı dönemlere tarihlenmektedirler. Bu nedenle her birinin yapıım tekniği ve cephe karakteri de birbirinden farklıdır. Türbe ayrıca yakın çevredeki Elmalı Abdal Musa Türbesi ile karşılaştırılmış ve Sinan Dede Türbesi'nin hem plan hem de cephe açısından farklılaştığı gözlenmiştir (Şekil 13). 14. Yüzyıl yapısı olan Eğirdir Baba Sultan Türbesi ve 13. Yüzyıl yapısı olan Atabey Medresesi yanındaki Şeyh Veli Efendi Türbesi şaşırtmalı teknikle uygulanan kesme taş duvar örgüsüne sahiptir. Her iki türbede de üst örtü olarak külah yapılmıştır. Atabey Türbesi'nde bu külah tuğladan inşa edilmiştir (Tablo 1).



Şekil 13: Abdal Musa Türbesi

20. yüzyılın ikinci yarısında onarım geçiren Isparta Yakaören İsmail Dede Türbesi ve Isparta Kesikbaş Türbesi (Ölmez-Gökmen, 2005) ise düzgün kesme taştan inşa edilmiş türbeler olup kurşun kaplı kubbe örtü sistemine sahiptir (Şekil 14). İsmail Dede Türbesi 1950’li yılların Isparta’sının mimari cephe karakterine sahip olup Hükümet Konağı, Mimar Sinan Camisi, Ulu Cami gibi kamu yapılarında kullanılmış olan köfke taş ile inşa edilmiştir. Her iki türbenin de üst örtüsü kurşun kaplı kubbe olmasına rağmen İsmail Dede Türbesi iki kademeli bir çatı sistemine sahip olup, kubbeye geçişte yine sekizgen bir kasnak vardır (Tablo 1).



Şekil 14: İsmail Dede ve Kesikbaş Türbelerinin kurşun kaplı kubbeleri



Türbelerin girişleri karşılaştırıldığında sadece İsmail Dede Türbesi ve Sinan Dede Türbesi’nin girişinde bir portal ve mermer kemerli bir kapı boşluğu tasarlandığı gözlemlenmiştir (Şekil 15). Beyaz mermerden basık kemerli olarak tasarlanan kapı boşluğu her iki türbede de düzgün kesme köfke taşı ile çerçevlenerek bir portal (taç kapı) oluşturulmuştur. Yüksek sivri kemer, en dışta dikdörtgen, yivli silme ile bir çerçeve içine alınmış olan taç kapıyı oluşturmaktadır. Her iki türbede de kitabe yeri olup, kitabeye sahip değildir. Giriş cephesindeki yüksek sivri kemer köfke taşından, altta yer alan basık kemerli kapı açıklığı ise mermerden inşa edilmiştir (Tablo 1).



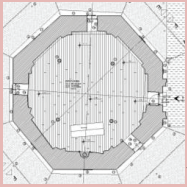

Şekil 15: İsmail Dede ve Sinan Dede Türbeleri

Eğirdir Baba Sultan ve Isparta Yakaören İsmail Dede Türbeleri'nde duvarların dış yüzeylerinde de sivri kemerler vardır. Ancak Sinan Dede Türbesinde sadece girişi vurgulamak amacıyla giriş cephesinde bu kemer sistemi görülmektedir (Tablo 1). Sinan Dede Türbesi karşılaştırılan sekizgen planlı türbelerde olduğu gibi tamamen kesme taş duvar örgüsüne sahip değildir. Karma bir duvar örgüsü olan Sinan Dede Türbesi'nde ampatman düzgün yonu, giriş cephesindeki kapı çerçevesi / portal, iç mekânda belli noktalar, bazı pencere boşluklarının kenarları, cephe köşeleri düzgün kesme taş olup geriye kalan bütün beden duvarları moloz taş örgüsüne sahiptir. Diğer türbelerin cephe karakteri ile malzeme ve strüktür tekniği karşılaştırıldığında Sinan Dede Türbesi'nin çok daha eski bir tarihte inşa edilmiş olabileceği düşünülmektedir. Ancak buna ilişkin net bir veri yine de yoktur (Tablo 1). Sinan Dede Türbesi'nin iç mekân büyüklüğünün daha fazla olması ve içerisinde yer alan mihrap bu türbeyi diğer türbelerden farklı aktadır. Bölge halkının aynı zamanda mescit olarak kullandığı türbe hem kullanım hem de plan tipolojisi bakımından özelleşmektedir (Tablo 1).

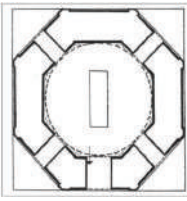
Tablo 1: Yakın çevrede bulunan sekizgen plana sahip türbeler

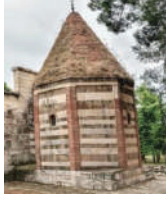
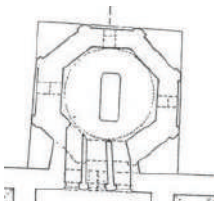
TÜRBEİNİN ADI	YILI	FOTOĞRAF	PLAN
1 Sinan Dede Türbesi	Tahmini 14.yy	 (
2 Eğirdir Baba / Dede Sultan Türbesi	1357 - 1358	 (Doğan, 2008, s.98)	 (Doğan, 2008, s.95)

3	Atabey Medresesi yanı Şeyh Veli Efendi Türbesi	1224 M.	 (Doğan, 2008, s.40)	 (Doğan, 2008, s.40)
4	Isparta Yakaören İsmail Dede Türbesi	1958		
5	Isparta Kesikbaş Türbesi	1951	 (Anonim, 2009)	---

3.2. Yapı İzlerinden Elde Edilen Veriler

Öncelikle rölovesi alınan yapıdaki izler incelendiğinde muhdes bir kütleyle rastlanmamış ve bu durum yapının plan ve kütlelerinde bir değişikliğe gidilmediği kanaatini oluşturmuştur. Öte yandan çatı strüktürü 1970’lerde yapılmış bir dönem eki olduğu fikrine varılmışsa da mevcut Marsilya tipi kiremit kaplamasının geleneksel dokuya uyumlu olmadığı için muhdes olduğuna karar verilmiştir.

Yapının cepheleri incelendiğinde, özgün ahşap kapının madeni bir kapı ile, özgün ahşap pencere doğramalarının ise plastik esaslı malzemeden yapılmış pencerelerle değiştirildiği anlaşılmaktadır. Bu pencerelerin öncesinde Isparta, ilçe ve köylerindeki geleneksel mimaride yer alan pencere tipolojisine benzer ahşap giyotin pencereler olduğu düşünülmektedir.

Yapının iç mekânı ele alındığında ise, zeminde yer alan şap döşemenin yakın dönemde yapılan onarımlarda uygulandığı anlaşılmakta ve özgün döşemenin bu malzemeden farklı olduğu düşünülmektedir. Yakın çevredeki yapılardan yola çıkarak zemin döşemesinin geleneksel dokuda kullanılan ahşap rabitalı taban kaplaması ya da toprak zemin olarak kullanıldığı tahmin edilmektedir. Ayrıca iç mekândaki tavanda uygulanan kontrplak kaplamanın da yakın dönem onarımlarında yapılan niteliksiz ek olduğu tespit edilmiştir. Bunun yanında iç mekândaki diğer muhdes uygulamalar olan sıva ve boyanın özgününde nasıl olduğuna ilişkin net bir bilgiye ulaşılmaması için sıva ve boya rasmasına ihtiyaç duyulmuş, bu işlemin ardından ilgili restitüsyon kararının verilmesi kararlaştırılmıştır.

3.3. Sözü Kaynaklardan Elde Edilen Veriler

Sinan Dede Türbesi’nin restitüsyon araştırması sırasında tek ulaşılabilen kaynak olan “sözlü kaynaklara” göre iki döneme ait restitüsyon projesi çizilmiştir.

Bunlardan ilki Sinan Dede Türbesi'nin ilk inşa edildiği haline ilişkin döneme ait restitüsyon projesi (1. Dönem- Kubbeli), ikincisi ise 1950'lerde yapılan onarımından önceki haline ilişkin döneme ait restitüsyon projesidir (2.Dönem – Toprak Damlı). İlk dönemde kubbeli olarak inşa edildiği bilindiği için kubbeli bir strüktüre sahip restitüsyon oluşturulmuş, 2. Dönem Restitüsyonunda ise düz dam olarak inşa edilmiş bir strüktüre sahip restitüsyon önerisi geliştirilmiştir.

Sinan Dede Türbesi Yaptırma ve Yaşatma Derneği Başkanı ve türbenin dedesi Kadir Tekin tarafından iletilen ve Gümüşgün (Baladız) halkının yaşlılarına ait video ve ses kayıtlarından edinilen bilgilere göre bazı verilere ulaşılmıştır. Bu kişilerden Şengül Öncel ve Cemal Erdal ile yapılan röportajlardan yapının 2. Dönem restitüsyonuna ilişkin bazı çıkarımlar yapılmıştır.

Cemal Erdal (85), çocukluğunda türbenin duvarlarının tahrip olduğunu ve türbenin kuzey duvarında İmam Hasan, İmam Hüseyin, Muhammed ve Fatma Zehra isimlerinin Arapça harflerle yazılı olduğunu ifade etmiştir. Ayrıca türbe içinde irili ufaklı 5-6 mezarın daha olduğunu fakat mezarların olduğu yerlerin sonradan kazılarak kaldırıldığını da dile getirirken giriş kapısına yakın bir bölümde türbe dervişlerine ait bir mezar daha olduğu belirtilmiştir (Şekil 16). Bunun yanında türbenin yıllarca ibadet yeri ve türbe olarak kullanıldığını ve güneyindeki eğimli arazinin altında da birçok mezarın olduğunu da dile getirmiştir. Ayrıca yapının daha önceden (1. dönem) kubbeli olarak inşa edildiği, kubbeli halinden sonra ise çeşitli tahribatlar nedeniyle düz damlı bir üst örtü (2. Dönem) ile kullanıldığı belirtilmiştir. Yine Yunus Emre'nin Sinan Dede ile burada kaldığını rivayet edildiğini ifade etmiştir.

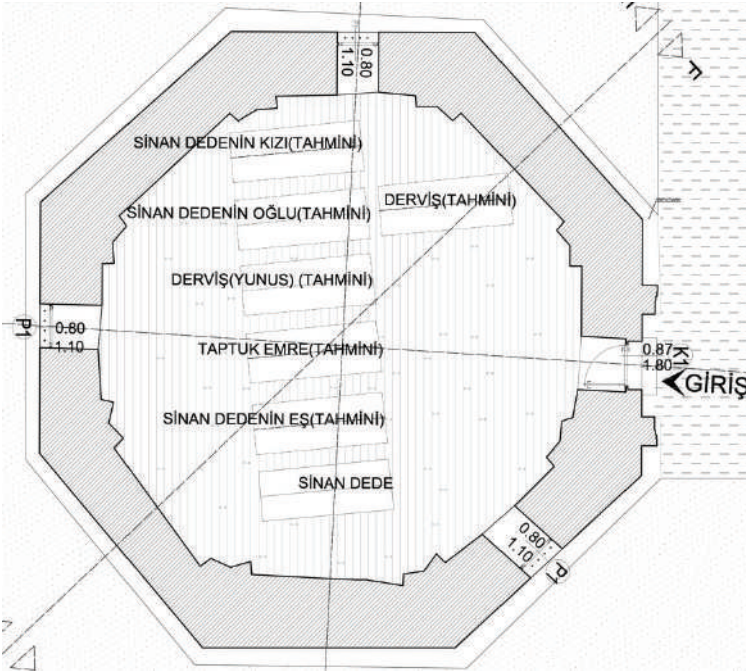

Şekil 16: 1. Dönem restitüsyon projesi zemin kat planında tahmini çizilen sanduka yerleri

Şengül Öncel ise, türbe çatısının da sekizgen ya da kubbeli olduğunu sonrasında düz dama çevrildiğini ifade etmiş, ancak depremler ve diğer doğal tahribatlar nedeniyle düz toprak damın yıkılarak günümüzdeki topuz çatıya dönüştürüldüğünü belirtmiştir. Yapının çatı strüktürünün önceden tahrip olduğunu ve sürekli su aldığını, yine aynı dönem içerisinde 5-6 mezar daha olduğunu söylemiştir. Zeminin de toprak zemin olduğunu her sene sıvandığını belirtmiştir. Kadir Tekin ise sıvanmadan önce raspalarda siva altından mavi yazılar çıktığını söylemiştir.

Yukarıdaki bilgiler ışığında sözel kaynaklardan elde edilen tespitler, yapı izlerinden ulaşılan tespitler ile benzerlik göstermiş ve yapının geçirdiği müdahaleler de göz önünde bulundurulduğunda 1. ve 2. dönem olmak üzere iki ayrı dönem için restitüsyon kararları alınmıştır. Elde edilen verilerin iki dönem restitüsyonuna ilişkin kararları nasıl ve ne düzeyde biçimlendirildiğini ortaya koymak adına da güvenilirlik analizi yapılmıştır. Bu analiz için güvenilirlik düzeyi 1’den 6’ya kadar derecelendirilmiş olup bunlar 1. derece güvenilir kaynaklar (yapıdan gelen izler), 2. derece güvenilir kaynaklar (arşiv belgeleri), 3. derece güvenilir kaynaklar (yapı içi karşılaştırma), 4. derece güvenilir kaynaklar (bilimsel yazılı kaynaklar), 5. derece güvenilir kaynaklar (dönemsel yapılarla karşılaştırma), 6. derece güvenilir kaynaklar (sözel veriler) dir.

1. Dönem restitüsyonunda (Kubbeli) 1., 3., 5. ve 6. derece güvenilir kaynaklar kullanılmıştır. Duvarlar 1. derece kaynağa göre, çatı strüktürü 3. derece kaynağa göre, pencere kapı gibi doğramalar 5. derece kaynağa göre, sandukalar 6. derece kaynağa göre şekillenmiştir (Şekil 17).

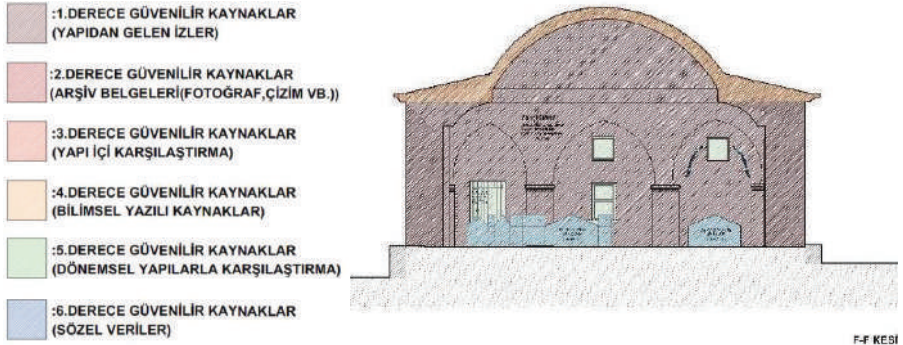

Şekil 17: İlk Dönem Restitüsyonunda Güvenilirlik Analizi

2. Dönem restitüsyonunda (Düz damlı) 1., 5. ve 6. derece güvenilir kaynaklar kullanılmıştır. Duvarlar ve döşemeler 1. derece kaynağa göre, pencere kapı gibi doğramalar 5. derece kaynağa göre, çatı strüktürü, dikmeler ve mihrap 6. derece kaynağa göre şekillenmiştir (Şekil 18).

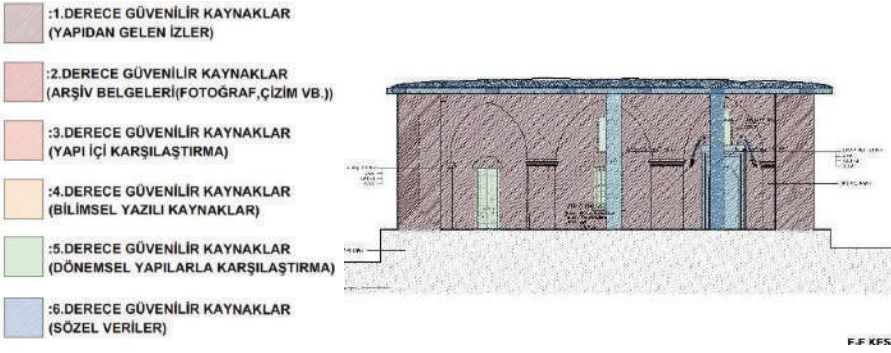

Şekil 18: İkinci Dönem Restitüsyonunda Güvenilirlik Analizi

4. Restorasyon Önerileri

Restorasyon projesi hazırlama aşamasında çağdaş restorasyon kuramının gerekliliklerinin kabul edilmesinin yanı sıra yeni işlevi doğrultusunda “romantik görüş” ün benimsenmesi ile onarım müdahaleleri önerilmiştir. Bu yaklaşım yapının tüm ölçeklerde mümkün olan en özgün halinin açığa çıkarılması ve en az müdahale ile onarılması sağlayacaktır. Açığa çıkarılan her özgün detayın mevcut işlevi güçlendirecek, yapının sosyokültürel ve mekânsal sürdürülebilirliğini ve sürekliliğini destekleyeceği düşünülmektedir. Camillo Boito ilkelerinde anıtların birer tarihi belge olduğunu, üzerlerinde yapılacak değişikliklerin yanıltıcı sonuçlar doğurabileceğini vurgular. Bu ilkelere göre, yenileme ve eklerden kaçınılmalı, bunlar zorunluysa bile mümkün olan en az müdahale ile gerçekleştirilmelidir. Yapıya ait önceki dönemlerden kalma ekler nitelikleri özelinde koruma altına alınmalıdır. Ayrıca yapıya yapılan müdahaleler ayırt edilecek şekilde olmalı ve yapının görsel bütünlüğü gözetilmelidir. Tüm işlemler yazılı ve görsel çıktılar ile belgelenmelidir (Boito 2018). Bu bağlamda çalışmada türbenin niteliksiz dönem eklerinin kaldırılması ve yapının belgelenmiş olan özgün bölümlerinin var olan rölüveye göre onarılarak yapısal devamlılığının sağlanmasına önem verilmiştir. Ayrıca mevcutta bulunan topuz çatı özgün yapı elemanın ölçeğine yakın bir boyutta olup günümüze bu şekilde ulaşmıştır ve bu müdahale günümüzde nitelikli bir dönem eki halini almıştır. Bu bağlamda “Restorasyon Projesi” önerisinde “Restitüsyon Projesi” kararlarının tamamı esas alınmamış, nitelikli dönem eki ve aynı dönem müdahalesi olarak değerlendirilen topuz çatı ve mihrabın kaldırılmayarak yapının basit onarımlarla sağlıklılaştırılmasına karar verilmiştir. Bunun yanında yapının geneli ile uyumlu ancak niteliksiz bir şekilde yapılmış olan bölümleri yeniden yapılarak nitelikli hale getirilecektir. Korunacak bölümler mevcut malzeme, form ve boyutları ile sağlıklılaştırılarak, çağdaş tekniklerle yeni kullanımın getireceği bazı müdahaleler yapılacaktır.

Bu düşüncelerden hareketle yapıda kapsamlı onarım gerektiren koruma önerileri olarak zemindeki rutubetlenme sorununun giderilmesi, çatı konstrüksiyonun korunarak üst örtü kaplamasının alaturka kiremit olarak değiştirilmesi, iç mekânda beden duvarları üzerinde yer alan muhdes boya ve kalem işlerinin raspalanması ve zemindeki taş malzemede görülen boşalmalarının giderilmesi ve türbe bahçesinin dini ritüellere hizmet edecek şekilde düzenlenmesi şeklindeki müdahaleler belirlenmiştir. Bunların dışında yapının kapsamlı restorasyon (temizleme, yıkım, sökülme- sağlamlaştırma, bütünleme, yeniden yapım, yenileme) gerektiren bozulması mevcut olmayıp, sorunlara ilişkin tespitler ve müdahale kararları restorasyon projesi kapsamında ayrıntılı olarak

belirtmiştir. Yapıda genel anlamda strüktürel bir bozulmanın söz konusu olmadığı ve gerek özgün gerekse de dönem eki olan kabul edilen kısımlarda yer alan yapı elemanlarının çoğunun nitelikli olduğu kararına varılmış ve korunması önerilmiştir

4.1. Yapısal Müdahaleler

Restorasyon projesi ve müdahale analizi kapsamında yapının gerekli basit onarımlar görmesi ve mevcut haliyle kullanılması uygun bulunmuştur. Bu bağlamda duvarların raspalanarak boya değişimlerinin yapılması, şap döşemenin restorasyon projesinde gösterildiği şekliyle kaldırılarak yerine geleneksel ahşap rabitali döşemenin yeniden üretimi, kontrplak tavan kaplamasının kaldırılması ve projedeki önerilen tavan kaplamasının uygulanması, çatı konstrüksiyonunu korunarak Marsilya kiremit üst örtünün kaldırılıp alaturka kiremit uygulamasının gerçekleştirilmesi ve mevsimsel bakımlar gibi rutin bakım onarım ile yapının türbe işlevine gerekli konfor ortamında devam etmesi amaçlanmıştır. Yapı için iki döneme ait restitüsyon projesi hazırlanmıştır. Ancak restorasyon projesi bağlamında genel olarak mimari gereklilikler ve 2. dönem restitüsyon projesinde verilen bazında kararlar dikkate alınmış, proje bu doğrultuda düzenlenmiştir. 2. dönem restitüsyon projesindeki tespitler (mihrap ve topuz çatı gibi) nitelikli dönem müdahalesi olarak değerlendirilmiştir. Bu düşünceden hareketle mimari gereklilikler nedeniyle yapının mevcut üst örtüsünün kiremit kaplamasının alaturka kiremitle değiştirilerek aynı kalması uygun görülmüş, beden duvarları, plan ve cephe mimarisinde muhdeslerinden arındırma sonrası ihtiyaç doğrultusunda onararak korunması prensibi benimsenmiştir. Ayrıca kılcal çatlakların onarımı, mevcut izler ve buluntular doğrultusunda eksik bölümlerin yeniden yapılması veya tamamlanması, kirlilik gözlenen bölümlerin, metal elemanların çiçeklenme tespit edilen mermer yüzeylerin ve bitkilenmelerin uygun yöntemlerle temizlenmesi, muhdes alçı ve harç uygulamalarının kaldırılması, sıva dökümlerinin düzeltilmesi ve boya uygulamasının gerçekleştirilmesi, ahşap malzemelerin temizlenmesi ve cilalanması gibi belli başlı bakım ve onarım önerileri de getirilmiştir. Yapı özelindeki incelemeler sonucunda beden duvarlarında korozyona uğramış kısımların özgün taşın yapısına uygun renk ve dokudaki taşlarla onarılması, boşalmış derzlerin uygun harçla doldurulması ve yüzey kirliliğinin su püskürtme yöntemi kullanılarak temizlenmesi faydalı olacağı fikrine varılmıştır. Bunlara ek olarak mevcut muhdes elektrik tesisatının kaldırılarak yeni elektrik tesisatının çekimi (priz, anahtar, vb.), yağmur oluklarının yerinin değiştirilerek yapıdan ve zeminden yağmur suyunun uzaklaştırılması için drenaj uygulamasının gerçekleştirilmesine yönelik müdahale kararları alınmıştır.

4.1.1. Planlar

Aşure pişirme ve dağıtma gibi Alevi-Bektaşî kültürüne ilişkin ritüellere ev sahipliği yapan yapının bu bağlamdaki işlevlerini yerine getirebilmesi adına restorasyon projesi vaziyet planında gösterilen ilgili yerlere, oturma ve güneş enerjisiyle çalışan enerji tasarruflu aydınlatma elemanları (Şekil 20), çöp kutuları ve yürüyüş aksları yerleştirilmiştir. Ayrıca türbenin güneyinde bulunan Sinan Dede'nin yardımcısına ait olduğu bilinen mezar ve mezar taşında oluşan çatlakların uygun harç kullanılarak doldurulması, taş yüzeyindeki kirlenmelerin su püskürtme yoluyla temizlenmesi ve bitkilerin sökülmesi uygun olacaktır (Şekil 19).

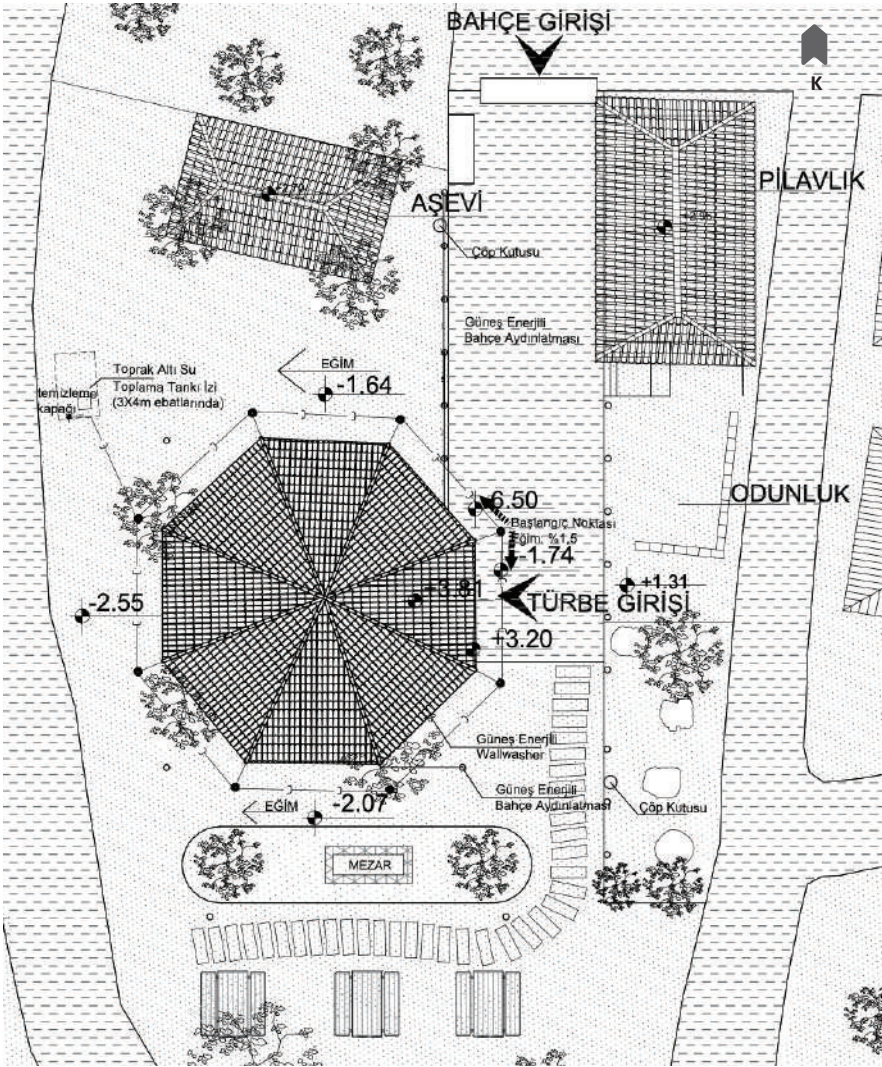

Şekil 19: Sinan Dede Türbesi restorasyon projesi vaziyet planı

AYDINLATMA DETAYI (GÜNEŞ ENERJİLİ WALL WASHER) AYDINLATMA DETAYI (BAHÇE DUVARI)

(TÜRBEİNİN DİĞ DUVARLARINDA TÜRBİYİ AYDINLATMAK İÇİN)

MODEL: SLS-17 Standart

(TÜRBEİNİN BAHÇE DUVARLARINDA)

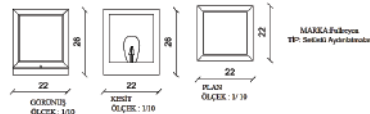

AYDINLATMA (APLİK) (İÇ MEKAN) DETAYI

(TÜRBEİNİN İÇ MEKANINDA TÜRBİYİ AYDINLATMAK İÇİN)

MARKKA Tabanca Akıncı

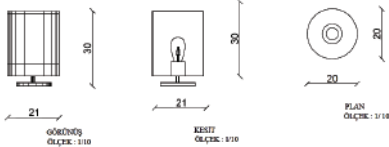

SOLAR GÜNEŞ ENERJİLİ AYDINLATMA SİSTEMİ (BAHÇE)

(TÜRBEYİ GEZEN YÜRÜYÜŞ YOLUNDA)

MARKKA BAURELAYS ÜZLEN RÖLE: 4136028

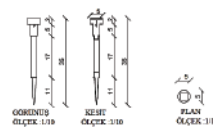

Şekil 20: Sinan Dede Türbesi restorasyon projesi vaziyet planı aydınlatma elemanları

Zeminden kaynaklı rutubet sorununu ve yağmur suyu tahliyesine yönelik sorunları çözmek adına yağmur oluklarının yerinin değiştirilerek çatı ve zeminden gelen tahliye edilecek suyun yapıdan drenajla uzaklaştırılması, drenaj yerleşimi yapılmadan önce ampatmandaki taşlara numara verilerek taşların sökülmesi, bu işlem sonrasında drenajın yapılması, işlem tamamlanması ardında da numaralandırılmış taşların yerleştirilmesi gerekmektedir (Şekil 21). Kazı seviyesinde farklı bir bulguya rastlanması durumunda kazının derinliğinin değişiklik gösterebileceği ancak olağan koşullar altında tahmini olarak ampatmandan seviyesinden 3 metre aşağı inilerek drenaj uygulaması yapılacağı ön görülmektedir. Drenaj detayının tahliye güzergahı restorasyon projesi kapsamında hem vaziyet planında hem de zemin kat planında ayrıntılı olarak gösterilmiş olup bu kararlar alınırken yapının yer aldığı topografyanın eğimi ve yer altı pis su sistemine yakınlık dikkat edilen hususlar arasında olmuştur. Drenaj işlemi ardından özgün ampatmanın kullanılabilir duruma gelmesi için özgün kilit taşlarında bulunan çatlakların uygun harç enjekte edilerek doldurulması, ampatmanda bulunan malzeme kayıplarının özgün malzemenin, rengi, yapısı ve dokusuna uygun olarak onarılması, ampatmanda yer alan bitkilenme sorunu için bitkilerin sökülmesi, oluşan boşlukların uygun harç kullanılarak doldurulması gerekmektedir. Ancak sözü geçen özgün harç ve malzemenin çalışma kapsamında analizi yaptırılmamıştır. Bu nedenle yapıdaki özgün harç ve malzemenin restorasyon uygulaması sırasında laboratuvar analizlerinin yapılması ve bu analiz sonuçlarına göre özgün harca uygun bir malzeme ile enjeksiyon yapılması gerekmektedir. Ayrıca bu uygulamadan sonra yapıyla ve peyzajla uyumlu zemin döşemesi uygulamasının gerçekleştirilmesi uygun olacaktır.

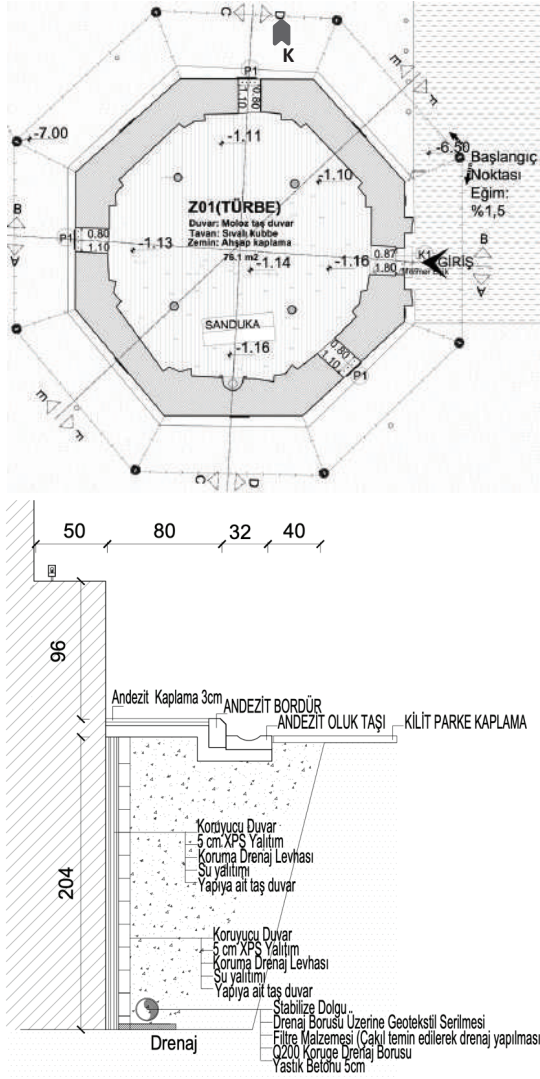

Şekil 21: Sinan Dede Türbesi Restorasyon Projesi Zemin Kat Planı su tahliyesi drenaj hattı ve detayı

2. Dönem Restitüsyon projelerindeki yapının mevcut çatı konstrüksiyonunun günümüze ulaşmamış olması, özgün çatının herhangi bir yazılı görsel belgede yer almaması ve mimari gereklilikler nedeniyle mevcut çatı konstrüksiyonunun korunarak bakım onarım ile yenilenmesi ve alaturka kiremit ile kaplanması kararna varılmıştır. Bu bağlamda ahşap konstrüksiyonlu topuz çatı üzeri alaturka kiremit kaplı çatı örtüsünün üretilmesi uygun görülmüştür.

Plan bazındaki müdahale kararlarına ek olarak zeminde yer alan ve restitüsyon projesinde muhdes olduğu kararna varılan şap döşemenin kaldırılması ve restorasyon projesinde gösterildiği şekliyle geleneksel ahşap rabitalı döşemenin yeniden üretiminin yapılması uygun görülmüştür. Projelerde tanımlandığı şekliyle +0.00 kotunda bulunan pencere boşluklarının denizliklerinde oluşan kılcal çatlakların

malzemeye uygun harç enjekte edilerek onarılması kararına varılmıştır. Ayrıca benzer şekilde mevcuttaki muhdes metal giriş kapısının kaldırılması, restitüsyon projeleri kapsamında kararı alınmış özgün ahşap kapının yeniden üretilmesi uygun bulunmuştur. Ancak önerilen kapının özgün detayları hakkında ayrıntılı bir bilgiye ulaşılamadığı için giriş kapısının biçimsel karakterine ilişkin kararlarda çevrede yer alan kapı tipolojilerinden esinlenilmiştir (Şekil 22).

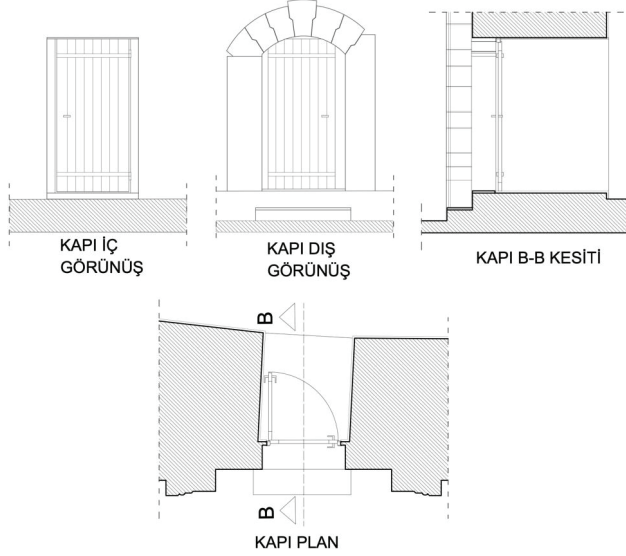

Şekil 22: Restorasyon projesi kapsamında önerilen ahşap doğramalı giriş kapısı

Mevcutta türbe içindeki muhdes elektrik tesisatının kaldırılması ve yeni elektrik tesisatı çekimine (priz, anahtar, vb.) ve bu işlem öncesinde iç mekândaki beden duvarlar yüzeyindeki muhdes sıvanın raspanlanması kararına varılmıştır. Ayrıca iç mekândaki döşemesinin altında daha önceden farklı mezarların da bulunduğu göz önünde bulundurularak, muhdes döşemenin kaldırılması ardından kazı ile mezar yerlerinin tespitlerinin yapılması, sonrasında restorasyon projesinde belirtildiği şekliyle yerine geleneksel ahşap rabıtalı döşemenin yeniden üretiminin gerçekleştirilmesi uygun bulunmuştur. Bunlara ek olarak kontrplak tavan kaplamasının kaldırılması ve projedeki önerilen ahşap tavan kaplamasının uygulanması gerekmektedir (Şekil 23.).

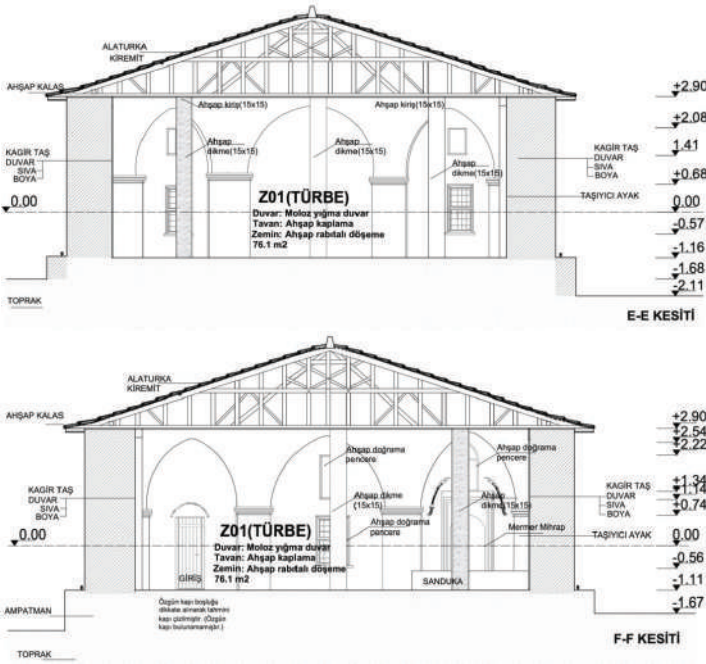

Şekil 23: Sinan Dede Türbesi Restorasyon Projesi Kesitler

4.1.2. Cepheler

Sekiz cephesi bulunan yapıda girişin yer aldığı doğu cephesinin tamamına yakını özgün olmakla beraber demir doğramalı giriş kapısı ve metal tanıtım levhaları muhdestir. Bu nedenle restorasyon projesinde muhdes levhaların ve giriş kapısının kaldırılması, giriş kapısının yerine restitüsyon projelerinde kararı verilen özgün ahşap doğramalı kapının yeniden üretilmesi önerilmiştir. Ayrıca kuzey, batı ve güneydoğu cephelerindeki alt kot pencerelerinde yer alan plastik doğrama muhdes pencerelerin tümünde kullanıcı kaynaklı malzeme değişimine karşılık gelen bozulmalar söz konusudur. Sözü geçen yapı elemanlarının boşlukları özgün olmakla birlikte sonradan kullanıcı müdahalesi ile malzeme değişimi söz konusu olmuştur. Bu nedenle bu restorasyon projesinde, restitüsyon projesinde kararı verilmiş olan özgün ahşap doğramalı giyotin pencerelerin yeniden üretilmesi önerilmiştir.

Restitüsyon projesi bağlamında yapıdaki alt kot pencere ahşap doğramalı giyotin pencereler olduğu ve bu pencere boşluklarında dış cephe hattında özgün madeni parmaklıkların yer aldığı tespit edilmiştir. Ancak restorasyon projesi kapsamında güncel kullanım da göz önünde bulundurulmuş ve iç mekânın olası kötü hava koşullarından etkilenmesini önlemek adına çevredeki geleneksel dokudaki pencerelerin incelenmesiyle zemin kat pencere boşluklarına tipolojiye uygun geleneksel ahşap doğramalı giyotin pencere önerisi getirilmiştir. Ancak mihrap üzerinde bulunan üst kot penceresinin kemerli boşluğunun özgün olduğu tespit edilmiş, bu nedenle mevcut plastik doğramanın değiştirilerek onu yerine sabit ahşap doğramalı kemerli bir pencerenin üretilmesine karar verilmiştir. Bunun yanında üst kotta yer alan pencere boşluklarından kuzey ve batı cephesindekilerin kapatıldığı, güney cephesindekinin malzemesinin değiştirildiği ve güneydoğu cephesindekinin hem özgün boşluğunun boyutlarının hem de doğramasının malzemesinin değiştirildiği gözlenmiştir. Bu

düşünceden hareketle restorasyon projesinde restitüsyon projelerindeki kararlar referans alınarak kapatılan pencere boşluklarının özgün boyutlarında yeniden açılması ve müdahale görmüş diğer pencerelerin de özgün pencere boyut ve malzemesiyle restorasyon projesinde gösterildiği şekliyle yeniden üretilmesi kararı alınmıştır. Dolayısıyla kullanıcı müdahalesi kaynaklı bozulmaya maruz kalan özgün ahşap üst kot pencerelerinin özgün malzemesinin yapısı, dokusu, rengi dikkate alınarak, projede gösterildiği gibi ahşap doğramalı pencere olarak yeniden üretilmesi önerilmiştir. (Şekil 24).

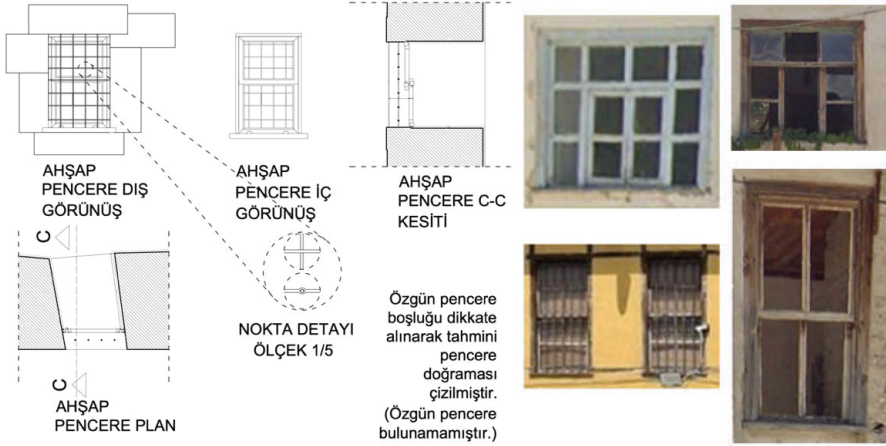

Şekil 24: Sinan Dede Türbesi için yakın çevrede yer alan pencere tipolojileri

Yapının tüm cephelerinde çatının oturduğu hatta ve beden duvarları üzerinde çimento esaslı dolgu malzemesi içeren uygulamaların mevcut olduğu gözlenmiştir. Benzer çimento esaslı malzeme uygulaması muhdes bacanın üretiminde de gözlenmiştir. Bu nedenle restorasyon projesinde gösterilen ilgili yerlerde çimento esaslı malzemenin rasplanması veya sökülmesi, ardından kireç esaslı malzeme ile özgüne uygun dolgu ya da harç uygulamasının gerçekleştirilmesi öngörülmüştür. Ayrıca tüm cephelerde saçak altı hattındaki duvarlarındaki kılcal çatlakların yapıya uygun harç enjekte edilerek onarılması, gereklilik durumunda taş malzemenin sökülüp yüzey hizası sağlanacak şekilde yeniden yerleştirilmesi kararına varılmıştır (Şekil 25). Bunun yanı sıra doğu cephesindeki taç kapının üzerine, güneydoğu cephesinde alt kot penceresi ve ampatman hizasında ve güneybatı ile kuzey cephe beden duvarlarındaki taş malzemelerde kısmi olarak renk değişimi söz konusu olup güney ve güneydoğu cephesinde ise özgün yığma moloz taş duvar yüzeylerinde bütünüyle tuzlanma gerçekleşmiştir. Kuzeydoğu cephesi beden duvarında ve kuzey, kuzeybatı ve batı cephelerinde ampatman hizasında coğrafi unsurlar nedeniyle taş malzemelerde kısmi olarak kirlenme olduğu da gözlenmiştir. Bu tespitler doğrultusunda özgün taşın rengine yapısına, malzemesine ve dokusuna uygun onarımın gerçekleştirilmesi ve girişte yer alan köfke taşı taç kapıdaki renk değişimi ve kirlenmenin su püskürtme yöntemi ile temizlenmesi önerilmiştir. Benzer şekilde aynı cephelerde beden duvarları ve ampatman hizasında zemin suyundan kaynaklı rutubetle ilişki malzeme bozulmaları mevcut olup bunlardan farklı olarak güney, güneydoğu ve güneybatı cepheleri dışındaki tüm cephelerde ampatman hizasında kısmi olarak yosunlanma gözlenmektedir. Bu nedenle zeminden kaynaklı rutubet sorununu çözmek adına çatı ve zeminden gelen suyun yapıdan drenajla uzaklaştırılması; drenaj yerleşimi

yapılmadan önce ampatmandaki taşlara numara verilerek gerekli durumlarda taşların sökülmesi bu işlem sonrasında drenajın yapılması, işlem tamamlanması aradan da numaralandırılmış taşların yerleştirilmesi kararına varılmıştır.

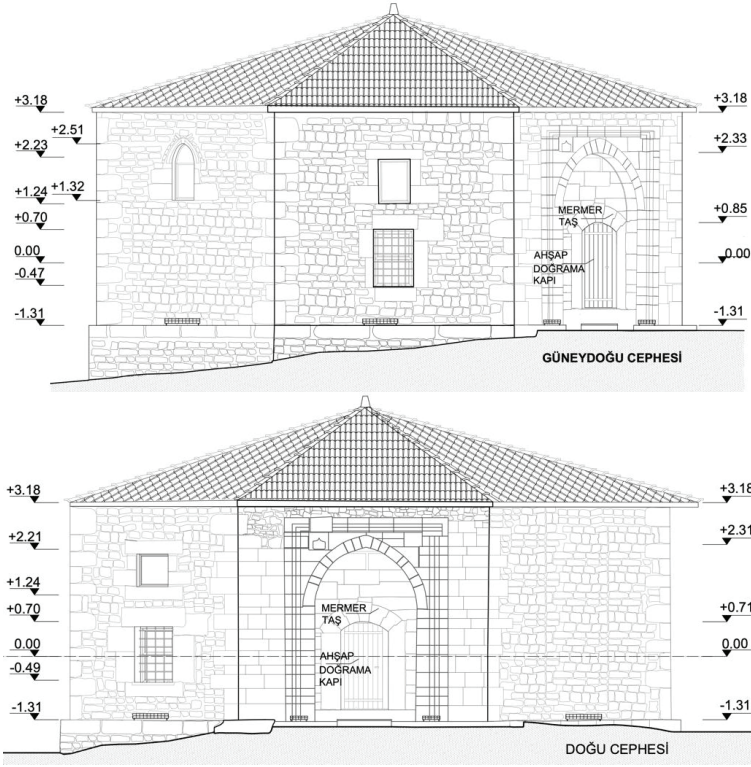

Şekil 25: Sinan Dede Türbesi Restorasyon Projesi Cepheler

4.1.3. Çatılar

Sekizgen plan tipine sahip yapının beden duvarlarına oturmuş ahşap konstrüksiyonlu Marsilya kiremit kaplı (topuz) çatı örtüsü mevcuttur. Sözlü kaynak araştırması sonucu kaynak kişilerle yapılan görüşmeler sonucu yapının 1. restitüsyon projesindeki halinde kubbe üst örtülü, 2. restitüsyon projesindeki halinde düz çatı olduğu bilgisine ulaşılsa da yapıda ve de yazılı ve görsel kaynaklarda bu bilgilerle örtüşen bir ize rastlanamamış ve yakın çevrede yer alan benzer ölçekteki türbeler incelendiğinde sekizgen külahi kubbe ya da topuz kırma çatı şeklinde biçimlenen üst örtülerin mevcut olduğu görülmüştür. Ancak çalışmaya söz konusu olan Sinan Dede Türbesi'nin özgün örtüsüne ilişkin yalnızca sözlü kaynaklar aracılığıyla bilgiye ulaşılabilmiş ve günümüzde mevcut olan dönem eki çatının geçilen açıklık kaynaklı taşıyıcı sistem zorunluluğu sonucu biçimlendiği düşünülmüştür. 2. dönem restitüsyonu için ortaya konan düz çatı hakkında sözlü kaynaklardan edinilen bilgi çatının türbe mekânın açıklığını geçmekte ve mevcut coğrafi koşulların gereksinimlerini karşılamakta güçlük çektiği ve bu nedenle düz çatının topuz çatıya dönüştürüldüğü düşüncesini doğurmuştur. Bu düşünceden hareketle topuz çatının mekân boyutları ve taşıyıcı özelliği arasındaki ilişki, restitüsyon projelerindeki kararlar ve yapının mimari gereklilikleri göz önünde bulundurulduğunda mevcut çatı konstrüksiyonunun onarımla korunması gerektiği fikrine varılmıştır (Şekil 26). Yapılan gözlemler sonucunda

zaman içerisinde bazı kısımların yıprandığı ve tahrip olduğu gözlemlenmiştir. Bu nedenle mevcut çatı kaplamasının kaldırılması restorasyon projesi esas alınarak ahşap konstrüksiyonlu topuz çatı üzeri alaturka kiremit kaplı çatı örtüsünün yeniden üretilmesi öngörülmüştür.

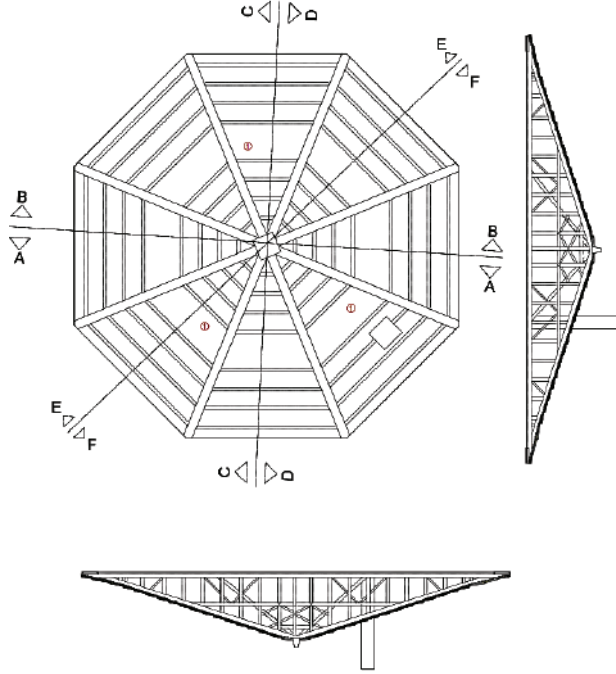

Şekil 26: Restorasyon projesinde önerilen çatı konstrüksiyonu

4.2. İşlevlendirme Müdahaleleri

Çalışmaya konu olan yapının mekân boyutları ve malzeme nitelikleri incelendiğinde birçok yapı elemanın özgünlüğünü koruduğu tespit edilmiştir. Hemen hemen tümü özgün durumda olan yapının türbe olarak inşa edilmiş olması ve günümüze kadar ibadet işlevi için kullanılmış olması yapının özgünlüğünü korumasına katkı sağlanmıştır. Ayrıca yapının bu işlev devamlılığı daha sonraki süreçte gelişen gereksinimleri karşılaması açısından hem alansal hem de işlevsel anlamda olumlu çözümler sağlamasında ve bu şekilde günümüze kadar ulaşabilmesinde önemli rol oynamıştır. Bu noktada John Ruskin'in üslup birliğine varma kaygısı ile yapılan restorasyonları tarihsel bir yanılmaya neden olacağı, yapının bakım ve onarımının yapıldıktan sonra kendi işleviyle kullanıma bırakmanın en iyi koruma yolu olduğuna yönelik görüşleri yapıya ilişkin tespiti desteklemektedir (Arabacıoğlu ve Aydemir, 2007). Manastır, tekke, kervansaray gibi işlevlerini yitirmiş mekân ve yapılar için mümkün olamasa da anıtların düzenli bakımı ve korunması için tercihan özgün işlevinde, bunun gerçekleşmemesi durumunda da mekâna en az zarar verecek ve en uygun işlevle kullanılması gerektiği bilinmektedir (Ahunbay, 2014). Yeniden işlevlendirme olarak tanımlayabileceğimiz bu durum "Yapısal ve statik olarak ayakta olan bir binanın ilk yapılış amacına yönelik olarak işlevsel, çevresel ve ekonomik nedenlerle kullanılmamasından dolayı, farklı bir işlevle yeniden değerlendirilmesidir." olarak tanımlanmaktadır (Hakyemez, B. ve Gönül, B., 2014). Zorunluluklar gereği yapılacak işlev değişikliğindeki müdahale kararların da restorasyon/koruma projesi kapsamında

uygulamaya geçirilmelidir. Bu süreçte yapının konfor düzeyi yükseltirken, özgünlüğüne, bütünlüğüne ve anlamına saygı gösterilmelidir (ICOMOS, 2013).

Bu düşünceden hareketle çalışmada restorasyon projesinin hazırlanması esnasında yoğunlukla yapısal müdahale kararları alınmış ancak restitüsyon projesi ve korunmuşluk durumu analizi dikkate alınarak işlev değişikliğine gidilmemiştir (Tablo 2). Dolayısıyla karar alınırken yapının günümüzde halen aktif olarak türbe işlevinde kullanıyor olması ve özgün işlevine yönelik kullanıcının mevcut olduğu bilgisi yapının tercihen özgün işlevinde kullanılması prensibini desteklemiştir.

Tablo 2: İşlevlendirme Müdahaleleri

<i>Mahal adı</i>	<i>Mevcut İşlevi</i>	<i>Yeni işlevi</i>
Z01	Türbe	Türbe
Z02	Bahçe	Bahçe

Türbe mekânının özgün işlevini sürdürmesine yönelik karar verilirken, türbenin bulunduğu arsa içinde dini ritüellere hizmet edecek ve türbe işlevini destekleyecek açık alan düzenlemelerine yönelik önerilerde de bulunulmuştur. Bu düşünceden hareketle restorasyon projesinin vaziyet planında gösterilen ilgili yerlere, oturma ve aydınlatma elemanları, çöp kutuları ve yürüyüş aksları yerleştirilmiş, aynı zamanda yapının güneyinde kalan ağaçlıklı araziye ibadet ritüelleri arasındaki yemek yemeye yönelik etkinliklere hizmet edecek yeme-içme platformları tasarlanmış ve önerilmiştir (Şekil 27).

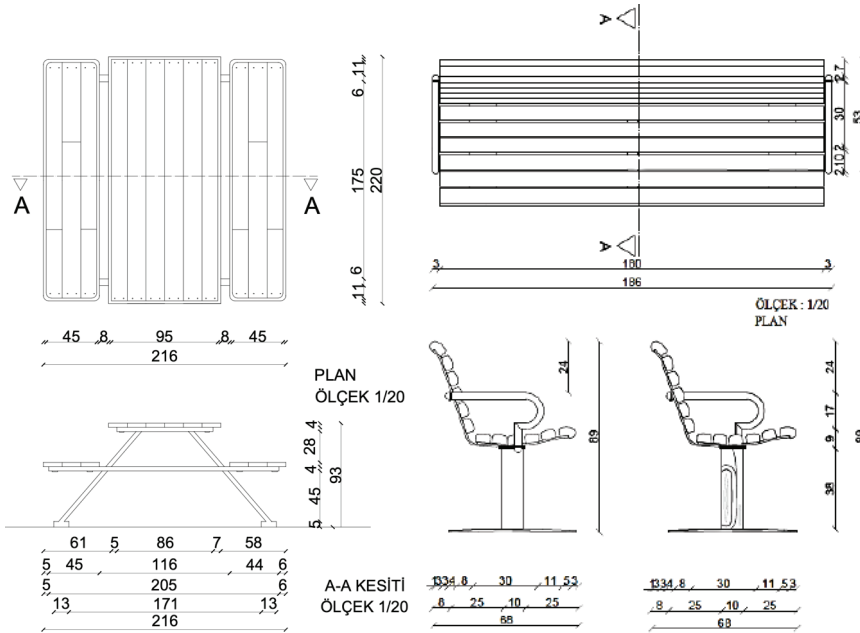

Şekil 27: Sinan Dede Türbesi restorasyon projesi vaziyet planı peyzaj elemanları

Sonuç

Ülkemizin çeşitli bölgelerinde, Alevi-Bektaşî kültürüne ilişkin ibadet, mezar ziyareti, aşure pişirme ve kurban kesme vb. gibi ritüellerin gerçekleştiği çok sayıda türbe mevcuttur. Özellikle inanç önderlerinin kabirlerini barındıran ve isimlerini taşıyan türbeler, Alevi-Bektaşî kültürü ve inanç geleneklerine ev sahipliği yaparak bu birikimin gelecek nesillere aktarılmasında önemli rol oynayan somut kültürel miraslardır. Alevi-Bektaşî kültürü için önemli inanç önderlerin biri olan Sinan Baba'nın mezarının içinde bulunduğu Sinan Dede (Baba) Türbesi de bu türbelerden biridir. Alevi-Bektaşî inanç ve geleneklerinin mekânsallaştığı bir yapı olarak Alevi-Bektaşî kültürüne ilişkin çok sayıda izi bünyesinde taşımakta olup Isparta ili ve yakın çevresindeki Alevi türbe mimarisinin sayılı örneklerinden biri olarak yapının korunması ile kültürel sürekliliğin sağlanmasına mekânsal bağlamda da katkı sunulabilecektir. Bu düşünceden hareketle çalışmada Alevi-Bektaşî kültürü için önemli bir mekân olan Sinan Dede Türbesi mekânsal ve yapısal olarak korunmaya değer bir kültür varlığı olarak ele alınmış ve yapının sosyokültürel ve mekânsal sürekliliğini sağlayacak koruma ve müdahale kararlarını içeren yapıya ilişkin rölöve, restitüsyon ve restorasyon projelerine değinilmiştir. Projeler hazırlanırken öncelikle yapının rölövesi çıkarılmış ve hemen ardından korunmuşluk durumu analizi ve restitüsyon projeleri ortaya konmuş ve sonrasında da restorasyon önerileri getirilmiştir.

Isparta'da Alevi-Bektaşî kültürünün yaşatıldığı sayılı mekânlardan biri olarak yapı, plan özelliği, malzeme-tekniki, sahip olduğu peyzaj ve bulunduğu alandaki konumu açısından önem taşımaktadır. Bir Alevi türbesi olarak yapı inşa edildiği dönemin mimari ve kültürel izlerini taşımasıyla, günümüzde yok olmaya yüz tutmuş benzeri yapıların özelinde "tek olma" özelliği göstermektedir. Anıtsal değerinin yanında, ibadet ve anma gibi kamusal işlevleri barındıran yapı, dönemi ve günümüz için tarihsel anlamda sembolik bir değer taşımaktadır. Bulduğu mevki ve çevresi için halen aktif olarak kullanımı söz konusu olan yapının toplumsal hafıza için kıymetli olduğunu da belirtmekte fayda vardır. Bu düşünceden hareketle hazırlanan projeler doğrultusunda çalışmada, sonradan eklenmiş özgün nitelikler taşımayan yapı elemanlarının kaldırılması ve yapının özgün mekâna en yakın haliyle mevcut işlevini sürdürebilmesi amaçlanmıştır. Müdahale kararları verilirken Alevi-Bektaşî kültürü için önemli bir mekân olan türbe özelinde açığa çıkarılan her özgün detayın kullanım işlevini güçlendirecek, yapının sosyo-kültürel ve mekânsal sürdürülebilirliğini ve sürekliliğini destekleyecek potansiyelde olması göz önünde bulundurulmuştur. Böylelikle bulunduğu coğrafyada Alevi-Bektaşî kültürü için önemli ve az sayıdaki mekânlardan biri olarak Sinan Dede Türbesi'nin özgün işlevi ve yapısal öğeleriyle gelecek nesillere aktarılmasının mümkün olabileceği düşünülmektedir.

Sözü geçen belgeleme ve projeler kapsamında yapıların günümüze kadar geçirdiği müdahaleler ve yapısal bozulmalar tespit edilmiş ve giderilmeye çalışılmıştır. Muhdes eklerin kaldırılması, zemin drenajları, yapı malzemesi özelindeki temizleme ve yenileme çalışmaları ile bu mekânın özgün haline en yakın şekliyle yaşamına devam etmesi amaçlanmıştır. Özellikle yapısal müdahalelerin ardından gerçekleştirilen işlevsel müdahaleler ile yapının, yaşayan ve işleyen ve Alevi-Bektaşî kültürel mirasının inanç ve ibadet biçimlerinin deneyimlenip gözlenebilmesine imkân sağlayan kültürel bir mekâna dönüşmesi hedeflenmiştir. Başka bir deyişle koruma ve restorasyon kararları ile ibadet ve anma gibi kamusal işlevleri barındıran bu yapının dönemi ve günümüz için tarihsel anlamda taşıdığı sembolik değerlerin gelecek nesillere aktarılması mümkün kılınacaktır. Bunun yanında Sinan Dede Türbesi'nin restorasyon projesinin kamu yararına yapılmış bir proje olarak hazırlanarak koruma kurulundan onaylanmasına

ilişkin sürecin, Isparta ve yakın çevresinde yer alan Alevi-Bektaşî kültürüne ait dede türbelerinin korunmasına yönelik farkındalığı artıracak da düşünülmektedir.

Kaynaklar/References

- Ahunbay, Zeynep. (2014). Tarihi Çevre Koruma ve Restorasyon. YEM Yayın, İstanbul.
- Anonim. (2009). Isparta Kültür Envanteri, Isparta Valiliği, İl Kültür ve Turizm Müdürlüğü Yayınları: 3, Isparta.
- Arabacıoğlu, P. ve Aydemir, I. (2007). Tarihi Çevrelerde Yeniden Değerlendirme Kavramı. YTÜ. MİM. Fak. E-Dergisi. Cilt: 2. Sayı: 4. s:204-212.
- Boito, Camillo. (2018). Korumak mı, Restore Etmek mi? Janus Yayınları, İstanbul.
- Böcüzade Süleyman Sami. (1983). Isparta Valiliği, İl Kültür ve Turizm Müdürlüğü, Isparta.
- Doğan, Nermin Şaman. (2008). Isparta’da Selçuklu ve Beylikler Dönemi Mimarisi, Isparta Valiliği, İl Kültür ve Turizm Müdürlüğü Yayınları: 1, Isparta.
- Erdenk, Yasin. (2001). Isparta Yöresi Ziyaret ve Adak Yerleri, Süleyman Demirel Üniversitesi Sosyal Bilimler Enstitüsü, Türk Dili ve Edebiyatı Anabilim Dalı, Yüksek Lisans Tezi, Isparta.
- Hakyemez, B. ve Gönül, B. (2014). Eminönü Hanlarının Yeniden İşlevlendirilmesi Kapsamında Değerlendirilmesi: IV. Vakıfhan. Beykent Üniversitesi Fen ve Mühendislik Bilimleri Dergisi. Cilt: 7, Sayı:2, s:101-129.
- ICOMOS, Türkiye Mimari Mirası Koruma Bildirgesi “2013”. s.7.
- İpekçioğlu, İpek (2014). Burdur Yeşilova Onocak Köyü Veli Dede Türbesi Değerlendirme Rölöve Analiz ve Restorasyon Raporu.
- İrteş, M. Semih, Baysal, Ali Fuat. (2023)“Hacı Bektaş-I Veli Türbesi İç Mekân Duvar Yüzeylerinde Yer Alan Kalemîşi Tezyînatı ve Dönemsel Çözömlenmeleri”. Türk Kültürü ve Hacı Bektaş Veli Araştırma Dergisi / Cilt:105, Sayı: Mart, s:57-71.
- Kadir Tekin Fotoğraf ve Video Arşivi, 2022.
- Köprülü, M. Fuad, (2007). Türk Edebiyatında İlk Mutasavvıflar, Akçağ Yayınları, Ankara.
- Maden, Fahri. (2018). “Osmanlı Arşiv Belgeleri Işığında Şahkulu Sultan Tekkesi ve Postnişinleri”, Alevilik Araştırmaları Dergisi, Cilt: 1, Sayı: 15, s: 153- 202
- Ölmez, Filiz Nurhan-Gökmen, Şirin. (2005). “Isparta İl Merkezi’nde Bulunan Türbeler”, Bilig Dergisi, sayı 35: (71-103).
- Sinan Dede Türbesi bilgi levhası, 2022.
- Şenol, Sümer. (2006). A’dan Z’ye Isparta’nın El Kitabı, Isparta Belediyesi, Isparta.
- Şahin, Mehmet-Göküş, Şeref. (2020). “Antalya’da Bir İlim ve İrfan Merkezi: Elmalı”, Uluslararası Sosyal Araştırmalar Dergisi, Cilt: 13, Sayı: 7, s:1062-1072.
- Şenol, Pervin-Altunek, N. Serpil. (2017). “Kırsal Habitusun Değişimi: Üç Köy Okuması”, Sosyoloji Araştırmaları Dergisi, Cilt:20, Sayı:1, s:201-236.
- Tığlı, Tevfik. (1944). “Isparta ve Çevresi Köylerine Genel Bir Bakış” VII. Ün Dergisi, 11 (127-128), 1775-1779.
- Yılmaz, Mehmet Emin. “Budapeşte’deki Gül Baba Türbesi’nin Onarımları 1884-1915”. Türk Kültürü ve Hacı Bektaş Veli Araştırma Dergisi / 99 (September 2021): 11-36.
- İnternet Kaynağı-1: Erişim adresi: <https://ispartakulturelmiras.sdu.edu.tr/senirkent/veli-baba-kulliyesi/206/> [erişim tarihi: 27.09.2023].
- İnternet Kaynağı-2: Erişim adresi: <http://www.senirkent.gov.tr/ulugbey---velibaba-turbesi-restorasyon-calismasi-tamamlandi> [erişim tarihi: 27.09.2023].
- İnternet Kaynağı-3: Erişim adresi: <https://www.bbc.com/turkce/haberler-turkiye-59725062> [erişim tarihi: 27.09.2023].
- İnternet Kaynağı-4: Erişim adresi: <https://www.aa.com.tr/tr/kultur/restorasyonu-biten-bektas->

efendi-turbesi-haci-bektas-veliyi-anma-torenlerinde-acilacak/2658868 [erişim tarihi: 27.09.2023].

İnternet Kaynağı-5: Erişim adresi: <https://www.alevihaberler.com.tr/haber/huseyin-dogan-dede-turbesi-ve-cemevi-yeniden-ziyarete-acildi-493> [erişim tarihi: 27.09.2023].

İnternet Kaynağı-6: Erişim adresi: <https://www.habertire.com/balim-sultan-turbesinde-calismalar-suruyor> [erişim tarihi: 27.09.2023].

İnternet Kaynağı-7: Erişim adresi: <https://www.iha.com.tr/sinop-haberleri/-3576519> [erişim tarihi: 27.09.2023].

Extended Abstract

The Anatolian geography has hosted numerous cultural formations shaped by various belief systems for centuries. One of these ancient beliefs and cultural accumulations is the Alevi-Bektashi tradition. Oral traditions and narratives, social practices, rituals, crafts and places of worship that host beliefs and worship forms have played significant roles in the transmission of these cultural accumulations to the present day. In this context, one of the important places of the Alevi-Bektashi tradition is the tomb. Numerous türbes found in different regions of our country serve as places where rituals related to Alevi-Bektashi culture, such as worship, grave visits, cooking ashura, sacrificing, animals etc. are performed. Especially, tomb that house the graves of religious leaders and bear their names, play an essential role as tangible cultural heritages in preserving and transmitting the Alevi-Bektashi culture and belief traditions to future generations. The Sinan Dede (Baba) Tomb, which contain the grave of Sinan Baba, an important religious leader for Alevi-Bektashi culture, is one such tomb. Although the tomb is currently in use, the structure has experienced deterioration over time due to faulty interventions and natural conditions.

Today, the tomb, which is maintained by the Sinan Dede Tomb Construction and Sustenance Association, embodies numerous traces of this culture as a building where Alevi-Bektashi beliefs and traditions are spatialized. As one of the few examples of Alevi tomb architecture in Isparta province and its immediate surroundings, the preservation of this building will contribute to cultural continuity in a spatial context. With this idea in mind, the study considers the Sinan Dede Tomb, an important place for the Alevi-Bektashi culture, as a cultural asset worthy of spatial and structural preservation. It discusses the restoration, restitution, and conservation projects related to the building, which include decisions to ensure its socio-cultural and spatial continuity.

In preparing these projects, the first step was to create measured drawings of the building, followed by an analysis of its current state of preservation and restitution projects, and subsequently, restoration proposals were developed. This study, prepared in accordance with the mentioned projects, initially provides information and documentation about the building's condition of deterioration and preservation, along with measured drawings and analyses related to the structure. Various techniques were used during the measured drawing phase to identify material deteriorations and their causes that have occurred over time. The prepared measured drawings revealed some late-period additions (such as various doors, lighting, and security installations) that are not in harmony with the architectural and aesthetic character of the building and identified problems that could cause new deteriorations in the coming years.

Following this, restitution decisions taken at the spatial, structural, and architectural element levels for the tomb, the methods for these decisions, typological information, existing traces identified on the building, and information obtained from oral sources were conveyed. Finally, restoration decisions and intervention proposals were discussed. When making intervention decisions for the türbe, it was considered that each original detail uncovered should enhance the tomb's function and support the building's socio-cultural and spatial sustainability and continuity. Additionally, it is believed that the process of preparing and obtaining approval from the conservation board for the restoration projects of Sinan Dede Tomb, as a significant project conducted for public benefit, will raise awareness regarding the preservation of dede tombes in Isparta and its vicinity, where the Alevi-Bektashi culture is widespread.

