

EL ESTRÉS INFORMATIVO EN TIEMPO DE PANDEMIA (COVID 19). UN ESTUDIO EXPLORATORIO EN POBLACIÓN MEXICANA

THE INFORMATIVE STRESS IN TIME OF PANDEMIC (COVID 19). AN EXPLORATORY STUDY IN THE MEXICAN POPULATION

Arturo Barraza Macías

Doctor en Ciencias de la Educación. Universidad pedagógica de Durango. ORCID: <https://orcid.org/0000-0001-6262-0940> E-mail: tbarraza-2017@hotmail.com

Recibido: 29 de mayo de 2020
Aceptado: 25 de junio de 2020

Resumen

El presente estudio tiene como objetivos: a) determinar las propiedades psicométricas del Inventario de Estrés Informativo en tiempo de pandemia (COVID19), b) Identificar el nivel de estrés informativo, en tiempo de pandemia del COVID 19, en población mexicana y c) Determinar la relación que existe entre el estrés informativo, en tiempo de pandemia del COVID 19, y las variables sexo, edad y nivel máximo de estudios. Para el logro de estos objetivos se llevó a cabo un estudio exploratorio, instrumental, transversal, correlacional y no experimental a través de la aplicación del Inventario SISCO del Estrés Informativo a 218 participantes, siendo éstos mayoritariamente mujeres, y personas con una edad promedio de 34 años, con un nivel máximo de estudios de licenciatura y que viven en el estado de México, Durango y Yucatán. Los resultados indican la presencia de un nivel moderado de estrés informativo; siendo la principal fuente de estrés la forma en que las redes sociales y los medios de comunicación manejan la información, mientras que el síntoma que se presenta con mayor intensidad es la angustia y la estrategia de afrontamiento más utilizada es el Informarse en fuentes confiables. Por su parte el análisis efectuado para determinar la relación entre el estrés informativo y tres variables sociodemográficas muestra que son las mujeres las que más usan las estrategias de afrontamiento y los jóvenes son los que más se estresan y consideran las demandas del entorno, con relación a la información, como estresores.

Palabras clave: estrés, información, estresores, pandemia, COVID-19

Abstract

The objective of this study is: a) to determine the psychometric properties of the Inventory of Informational Stress in pandemic time (COVID19), b) Identify the level of informational stress, in time of pandemic of COVID 19, in the Mexican population and c) Determine the Relationship between informational stress, during the COVID 19 pandemic, and the variables sex, age and maximum level of studies. To achieve these

objectives, an exploratory, instrumental, cross-sectional, correlational and non-experimental study was carried out through the application of the SISCO Inventory of Informational Stress to 218 participants, these being mostly women, and people with an average age of 34 years, with a maximum level of undergraduate studies and living in the state of Mexico, Durango and Yucatan. The results indicate the presence of a moderate level of informative stress; the main source of stress is the way in which social networks and the media handle information, while the symptom that appears with the greatest intensity is anxiety and the most widely used coping strategy is to get information from reliable sources. For its part, the analysis carried out to determine the relationship between informational stress and three sociodemographic variables shows that it is women who use coping strategies the most and young people are the most stressed and consider the demands of the environment, in relation to information, such as stressors.

Key words: stress, information, stressors, pandemic, COVID-19

El uso de las Tecnologías de la Información y la Comunicación, como rasgo identitario de la sociedad de la información, está cambiando de manera significativa el uso de los espacios sociales tradicionales; en contraparte, se está creando un universo virtual configurado por la coexistencia de diversos espacios de información que, con información pública o privada, crean cluster virtuales de navegación y consumo para los internautas.

En Internet coexisten diversos ecosistemas virtuales que privilegian el acceso a la información, basta con utilizar un motor de búsqueda (Google, Yahoo, MSN), colocar una palabra y encontrar millones de resultados con o sin relación a los propios parámetros requeridos por los usuarios (Quesada & Trujano, 2015, p. 3).

Esta información satura la cotidianeidad del individuo, mientras él suele observar, en su dialéctica de pasividad/actividad, el surgimiento de más y más aplicaciones que incrementan la sensación de interacción; sin embargo, esta sensación no siempre corresponde a la realidad. Ante esta situación cabe preguntarse ¿qué está sucediendo en la relación que tiene el individuo con esta sobrecarga de información?

Para responder a esta pregunta algunos investigadores han centrado la atención en las características de la información y concluyen que “el flujo constante de información aleja al Periodismo del rigor informativo y la verificación” (González, 2019, p. 29) generando fake news (noticias falsas) o HOAX (historias inventadas) que dificultan discernir la verisimilitud de una información,

Otros autores centran su atención en el individuo afirmando que ante tanta información se genera en el individuo la necesidad de seleccionar, distinguir y digerir la gran cantidad de información que se recibe; este efecto de saturación se ha denominado Infoxicación (Quesada & Trujano, 2015); ante este fenómeno se ha abordado el estudio de la deliberación como estrategia para enfrentar la saturación de la información llegando a la conclusión de que, en el caso específicos de los fake news, la deliberación corrige errores intuitivos permitiendo que las personas superen sus creencias iniciales en los titulares falsos (Bago, Rand & Pennycook, 2020).

No obstante, es menester reconocer que la investigación al respecto es esporádica e insuficiente privilegiándose los ensayos, análisis, experiencias o propuestas al respecto (Bustamante, Jaramillo-Castro & Piña-Araya, 2019; Guess, Nagler & Tucker, 2019; Paladines & Yaguache, 2020; Sánchez, 2019; Scheufele & Krause, 2019; Waldrop, 2017).

En este contexto cabe preguntarse ¿qué papel desempeña el estrés?, o más específicamente ¿la información puede llegar a generar estrés? La revisión de literatura al respecto permitió localizar dos tipos de trabajos: a) aquellos que centran su atención exclusivamente en los síntomas del estrés (Bo, et al. 2020; Ozamiz-Etxebarria, Dosil-Santamaria, Picaza-Gorrochategui, & Idoiaga-Mondragon, 2020; Xiang et al., 2020), y b) los que centran su atención en el estrés en lo general (Alania, Llançari, Rafaele & Ortega, 2020; Barraza, 2020; Dong & Zheng, 2020), siendo estos últimos los de interés para la presente investigación.

En el primero de ellos, Alania et al. (2020) adaptaron el Inventario de Estrés Académico SISCO SV al contexto de la crisis generada por el COVID 19. En esa adaptación incluyeron dos ítems en la sección de estrategias de afrontamiento y unas palabras que indicaban características contextuales en los ejemplos de algunos estresores, sin embargo en nada de lo que se agregó se hace referencia al manejo de la información generada al respecto del COVID 19.

Dong y Zheng (2020) estudiaron en población china lo que ellos denominaron estrés de los titulares y llegaron a la conclusión de que la mayoría del público encuestado pensaba, en general, que las noticias no oficiales sobre COVID - 19 eran menos confiables, por lo que sugerían que el gobierno tomara el control de la cobertura de noticias no oficiales y publicara oportunamente la información relacionada con COVID - 19; cabe mencionar que el instrumento utilizado es una escala de actitud donde los participantes dijeron que tan de acuerdo estaban con diversos ítems donde la mayoría mencionaban el asunto de la información sobre el COVID 19, sin embargo, los autores hacen un salto interpretativo y al final califican las respuestas de los participantes como estrés.

En el segundo trabajo Barraza (2020), en su estudio que realiza en población mexicana, aborda el estrés de pandemia reconociendo entre los estresores diversas situaciones relacionadas con la información generada sobre la pandemia, p. ej. La forma en que las redes sociales y los medios de comunicación manejan la información; reflejándose esta situación también en la sección de estrategias de afrontamiento, p. ej. Evitar ver la situación de COVID – 19 en los medios. Desafortunadamente este autor al estar centrado en el estrés de pandemia y en la representatividad de los ítems y su consistencia interna fue eliminando varios ítems relacionados con la información quedando en la versión final de su instrumento solamente una estrategia de afrontamiento (ítem 15) sobre este tópico.

A pesar de la escasez de estudios y los problemas que reportan los trabajos ya mencionados, en esta investigación se parte del supuesto que la información que se genera alrededor de la pandemia del COVID 19 puede generar estrés en la población, y al ser la información el protagonista principal de este estrés se le puede denominar estrés informativo. En este punto cabe recordar que hay

diferentes tipos de estrés y su denominación normalmente depende de la situación que la genera, p. ej. estrés laboral, estrés académico, etc. y en este caso al ser la sobreoferta de información lo que lo causa se le puede denominar estrés informativo.

Para efectos de esta investigación, y parafraseando a Barraza (2006), se entenderá el estrés informativo como un estado psicológico y esencialmente adaptativo donde el individuo: a) se ve expuesto a una serie de exigencias o demandas de actuación relacionadas con el manejo de la información generada, en este caso sobre el COVID 19, b) si estas demandas son consideradas desbordantes de los recursos de los que dispone el individuo para hacerle frente se constituyen en estresores, c) al constituirse en estresores desencadenan una serie de reacciones o síntomas en la persona que indican el desequilibrio generado, y d) ante ese desequilibrio la persona se obliga a buscar estrategias de afrontamiento para manejar su estrés y restaurar su equilibrio sistémico. Este tipo de estrés es el objeto de estudio de la presente investigación y su abordaje se concreta en los siguientes objetivos:

Determinar las propiedades psicométricas del Inventario de Estrés Informativo en tiempo de pandemia (COVID19).

Identificar el nivel de estrés informativo, en tiempo de pandemia del COVID 19, en población mexicana.

Determinar la relación que existe entre el estrés informativo, en tiempo de pandemia del COVID 19, y las variables sexo, edad y nivel máximo de estudios.

Método

Tipo de estudio

El presente estudio se puede caracterizar como exploratorio (por ser uno de los primeros estudio que se realizan sobre este tipo de estrés), instrumental (se definieron las propiedades psicométricas del instrumento de investigación), transversal (se aplicó en una sola ocasión el instrumento de investigación), correlacional (se buscó la relación entre el estrés informativo y tres variables sociodemográficas) y no experimental (durante la investigación no se manipuló ninguna variable).

Participantes

El cuestionario utilizado fue aplicado a una muestra no probabilística de la población mexicana consistente en 218 participantes. La distribución de los participantes según las variables sociodemográficas indagadas en la sección de datos personales del cuestionario se presenta en la tabla 1. Como se puede observar la población está compuesta mayoritariamente por mujeres, y por personas con una edad promedio de 34 años, con un nivel máximo de estudios de licenciatura y que viven en el estado de México, Durango y Yucatán principalmente.

Tabla 1.

Caracterización de los participantes.

Sexo	Hombre	24.4%
	Mujer	75.6%
Edad	Mínima	18 años
	Máxima	72 años
	Promedio	34 años
Nivel máximo de estudios	Bachillerato	20.2%
	Licenciatura	43.1%
	Posgrado	36.7%
Estado de la república donde vive	Durango	18.9%
	Estado de México	24.1%
	Campeche	8.5%
	Yucatán	14.6%
	Coahuila	3.3%
	Ciudad de México	5.2%
	Puebla	2.4%
	Michoacán	3.8%
	Veracruz	4.7%
	Guanajuato	3.3%
	Morelos	1.4%
	Jalisco	3.3%
	Baja California Norte	1.9%
Otros estados	4.6%	

Nota: se recuperó información de participantes provenientes de 21 estados de la república, pero para efectos de caracterización de la muestra solamente se reportan aquellos que tenían como mínimo un 1% de la población total y los demás se agruparon en el rubro “otros”. Fuente: Elaboración propia

Instrumento

Para la construcción del Inventario SISCO del Estrés Informativo se tomó como base el trabajo desarrollado por Barraza (2020). En primer lugar se revisó la versión inicial del Inventario SISCO del Estrés de Pandemia constituida por 88 ítems; en el análisis se pudieron identificar tres estresores y cuatro estrategias de afrontamiento que tenían que ver directamente con la información generada sobre el COVID 19. Estos siete ítems se integraron al Inventario SISCO del Estrés Informativo.

En el caso de los síntomas se observó que hacían alusión directa a reacciones comportamentales, físicas o psicológicas no necesariamente vinculadas al manejo de la información, esto es, eran reacciones genéricas y neutras sin relación directa a los diferentes estresores, por lo que se decidió seleccionar los cinco ítems finales que en esta sección dejó Barraza (2020) en su proceso de validación.

Una vez conformada la versión de 12 ítem se aplicó a la población invitada; con los resultados se obtuvo la media general de la sección de estresores (ítems uno, dos y tres) y se correlacionó con cada síntoma y cada estrategia de

afrontamiento lo que permitió eliminar dos síntomas y una estrategia de afrontamiento que eran los que menos se correlacionaban con los estresores relacionados específicamente con la información. Con esta acción se conformó la versión definitiva del Inventario SISCO del estrés informativo (ver anexo) y se procedió a su validación.

Procedimiento

La primera versión del instrumento (12 ítems) se elaboró en un formulario de google y se invitó de manera selectiva, vía in box de Facebook, a algunas personas a responderla. El primer ingreso para responder el cuestionario en el formulario de google fue el 10 de mayo y el último fue el 15 de mayo.

Se descargó la base de datos en el archivo Excel que genera el propio formulario de Google y se trasladó al programa SPSS versión 24.

Una vez que se tuvo la base de datos en el programa SPSS se pudo constatar que no había necesidad de imputar los valores perdidos por que en ningún caso sobrepasaba el 5%. Enseguida se calcularon las dimensiones y variable del estrés.

La segunda versión del instrumento (9 ítems) surgió del primer análisis estadístico donde se relacionó la media general de los estresores con cada uno de los síntomas y cada una de las estrategias de afrontamiento mediante el procedimiento Rho de Spearman ($p < .05$) quedando al final tres síntomas y tres estrategias de afrontamiento. Ya con la versión de nueve ítems se procedió a realizar los análisis estadísticos necesarios.

En primer lugar se obtuvo la confiabilidad en alfa de Cronbach del inventario en su totalidad, la confiabilidad de la escala en caso de eliminar un ítem y la confiabilidad de cada una de las dimensiones.

En segundo lugar se realizó el análisis de consistencia interna mediante el procedimiento Rho de Spearman ($p < .05$). Este análisis se realizó en dos momentos: 1) ítem-test e 2) ítem-dimensión.

En tercer lugar se realizó el Análisis Factorial Exploratorio mediante el método de extracción de cuadrados mínimos no ponderados y el método de rotación Oblimin con normalización Kaiser.

En cuarto lugar se efectuó el Análisis Factorial Confirmatorio con el programa LISREL 8.80 Student.

En quinto lugar se utilizaron como procedimientos la media aritmética y la desviación típica estándar para obtener los datos descriptivos.

En sexto lugar, para el análisis correlacional, se utilizaron las pruebas U de Mann Whitney (variable sexo), Rho de Spearman (variable edad) y Kruskal-Wallis (nivel máximo de estudios). Cabe mencionar que los diferentes ítems, las dimensiones y la variable del estrés informativo mostraron una distribución no normal ($KS = .000$). En todos estos análisis la regla de decisión fue $p < .05$.

Consideraciones éticas

En la presente investigación se realizaron una serie de acciones requeridas para la protección de los derechos y garantías de los participantes en la investigación (sección 8.01 de los principios éticos de la American Psychological Association, 2017); el instrumento para recolectar la información tenía un carácter anónimo, así mismo en la sección de datos personales no se solicitó información que comprometiera el anonimato de los participantes y, finalmente, en la presentación del instrumento se podía leer claramente que su llenado era voluntario.

Por otra parte se aseguró el almacenamiento de la información generada por la transmisión electrónica de datos al llenar el formulario de google (sección 12.05 del código de ética de la American Educational Research Association, 2011).

Resultados

Propiedades psicométricas del Inventario SISCO del Estrés Informativo.

El Inventario SISCO del Estrés Informativo reporta una confiabilidad de .83 en alfa de Cronbach. El nivel de confiabilidad del inventario, en caso de eliminar un ítem, se presenta en la tabla 2; como se puede observar en ningún caso mejora el nivel de confiabilidad.

Por su parte el nivel de confiabilidad, también en alfa de Cronbach, de cada una de las dimensiones es el siguiente: estresores (.77), síntomas (.86) y estrategias de afrontamiento (.61); como se puede observar la dimensión estrategias de afrontamiento es la que presenta el nivel de confiabilidad más bajo.

Tabla 2.

Confiabilidad del inventario en caso de eliminar un ítem.

Ítems	Alfa de Cronbach si el elemento se ha suprimido
La forma en que las redes sociales y los medios de comunicación manejan la información	.811
El exceso de información que se ha generado sobre el tema	.803
La proliferación de rumores y de Fake News (noticias falsas)	.809
Angustia	.802
Incertidumbre	.805
Tristeza	.805
Evitar ver la situación de COVID – 19 en los medios	.817
Informarme en fuentes confiables	.826
Evitar ver tantas noticias	.830

Fuente: Elaboración propia

El análisis de consistencia interna se inició estableciendo la correlación de cada uno de los ítem con la media general del inventario (Tabla 3) encontrando

que todos los ítems correlacionan con la media general de manera positiva ($p < .001$); también se realizó este análisis entre cada ítem y la media de su propia dimensión (Tabla 3) encontrando que todos los ítems correlacionan con la media de su respectiva dimensión de manera positiva ($p < .001$).

Tabla 3.
Análisis de consistencia interna: ítem-estrés e ítem-dimensión

Ítems	Estrés	Estresores	Síntomas	Estrategias de afrontamiento
La forma en que las redes sociales y los medios de comunicación manejan la información	.633**	.835**		
El exceso de información que se ha generado sobre el tema	.728**	.832**		
La proliferación de rumores y de Fake News (noticias falsas)	.630**	.794**		
Angustia	.733**		.923**	
Incertidumbre	.719**		.906**	
Tristeza	.734**		.841**	
Evitar ver la situación de COVID – 19 en los medios	.602**			.867**
Informarme en fuentes confiables	.420**			.606**
Evitar ver tantas noticias	.432**			.650**

** $p < .001$. Fuente: elaboración propia

En el Análisis Factorial Exploratorio la medida Kaiser-Meyer-Olkin de adecuación de la muestra fue de .790, mientras que la prueba de esfericidad de Bartlett presentó un nivel de significación de .000. Estos datos indicaron la pertinencia de realizar el Análisis Factorial Exploratorio.

Tabla 4.
Comunalidades de los ítems que conforman el inventario

Ítems	Inicial	Extracción
La forma en que las redes sociales y los medios de comunicación manejan la información	.455	.708
El exceso de información que se ha generado sobre el tema	.446	.512
La proliferación de rumores y de Fake News (noticias falsas)	.419	.481
Angustia	.728	.887
Incertidumbre	.705	.759
Tristeza	.468	.500
Evitar ver la situación de COVID – 19 en los medios	.386	.999
Informarme en fuentes confiables	.254	.222
Evitar ver tantas noticias	.257	.234

Fuente: elaboración propia

En el Análisis de Comunalidades siete de los ítems mostraron valores superiores a .3 (Tabla 4) salvo los ítems ocho y nueve que presentaban valores

de .222 y .234 respectivamente. Como se puede observar otra vez son ítems de la dimensión de estrategias de afrontamiento los que presentan algunos problemas en este proceso de validación.

Con relación al número de factores, el programa reportó tres de ellos que explican el 59% de la varianza: los pesos factoriales de cada ítem se presentan en la Tabla 5. Todos los ítems saturan en el factor que les corresponde teóricamente y tienen valores por encima de .35

Tabla 5.

Matriz factorial de los ítems del Inventario SISCO de Estrés Informativo

Ítems	Factores		
	1	2	3
La forma en que las redes sociales y los medios de comunicación manejan la información	.836		
El exceso de información que se ha generado sobre el tema	.696		
La proliferación de rumores y de Fake News (noticias falsas)	.686		
Angustia		-.940	
Incertidumbre		-.871	
Tristeza		-.689	
Evitar ver la situación de COVID – 19 en los medios			.995
Informarme en fuentes confiables			.443
Evitar ver tantas noticias			.470

Fuente: elaboración propia

Por su parte el Análisis Factorial Confirmatorio arrojó los siguientes resultados: $\chi^2 = 49.39$; $df = 24$; $p\text{-value} = 0.00169$; $\chi^2 / df = 2.05$; $RMSEA = 0.070$ (Figura 1); no obstante la significatividad de la Chi cuadrada, en este punto es necesario recordar que es susceptible al tamaño de la población, los valores χ^2 / df y $RMSEA$ indican un buen ajuste del modelo (Escobedo, Hernández, Estebané & Martínez, 2016).

Los coeficientes de correlación entre las tres dimensiones reportan los siguientes valores: a) de $r_s .479^{**}$ y $p < .001$ para la correlación entre las dimensiones estresores y síntomas, b) de $r_s .420^{**}$ y $p < .001$ para la correlación entre las dimensiones estresores y estrategias de afrontamiento, y c) de $r_s .311^{**}$ y $p < .001$ para la correlación entre las dimensiones síntomas y estrategias de afrontamiento. Estos valores indican que el análisis por dimensiones es conducente a la hora de utilizar este cuestionario.

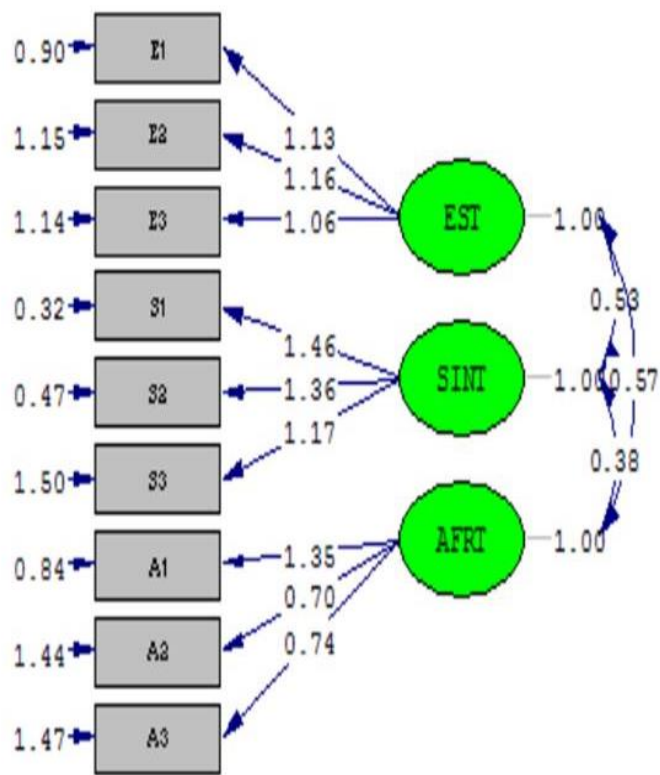

Chi-Square=49.39, df=24, P-value=0.00169, RMSEA=0.070

Figura 1. Modelo generado en el Análisis Factorial Confirmatorio.

Datos descriptivos

Los datos descriptivos de los ítems que conforman el inventario utilizado se presentan en la Tabla 6; Como se muestra en estos resultados lo que más los estresa es la forma en que las redes sociales y los medios de comunicación manejan la información, siendo la angustia el síntoma que más se presenta y utilizando principalmente como estrategia de afrontamiento el Informarse en fuentes confiables.

En el caso de las dimensiones los estresores presentan una media de 3.19 (*SD*: 1.26), los síntomas de 2.32 (*SD*: 1.42) y las estrategias de afrontamiento de 3.31 (*SD*: 1.11); Por su parte el estrés informativo como variable general presentó una media de 2.94 (*SD*: 1.00).

Tabla 6.

Datos descriptivos de los ítems que conforman el inventario

Ítems	Media	Desviación estándar
La forma en que las redes sociales y los medios de comunicación manejan la información	3.32	1.483
El exceso de información que se ha generado sobre el tema	3.01	1.587
La proliferación de rumores y de Fake News (noticias falsas)	3.25	1.508
Angustia	2.47	1.566
Incertidumbre	2.42	1.526
Tristeza	2.06	1.696
Evitar ver la situación de COVID – 19 en los medios	2.83	1.636
Informarme en fuentes confiables	3.73	1.395
Evitar ver tantas noticias	3.39	1.427

Fuente: elaboración propia

Análisis correlacional

En el análisis correlacional la variable sexo se relacionó solamente con una estrategia de afrontamiento, siendo las mujeres las que con mayor frecuencia evitan ver la situación de COVID – 19 en los medios. En su relación con cada una de las dimensiones, y la variable estrés informativo, el análisis reportó los siguientes resultados: estresores (*U de M-W* 4197.500 $p= .707$), síntomas (*U de M-W* 4334.500 $p= .977$), estrategias de afrontamiento (*U de M-W* 3315.500 $p= .009$) y la variable estrés informativo en lo general (*U de M-W* 4090.000 $p= .519$); como se muestra, solo en el caso de las estrategias de afrontamiento el sexo marca una diferencia significativa, siendo las mujeres las que más usan las estrategias de afrontamiento.

Tabla 7.

Análisis de diferencia de grupos entre los ítems del Inventario SISCO de Estrés Informativo y la variable sexo

Ítems	U de M-W	p
La forma en que las redes sociales y los medios de comunicación manejan la información	3919.000	.271
El exceso de información que se ha generado sobre el tema	3881.500	.468
La proliferación de rumores y de Fake News (noticias falsas)	3839.500	.266
Angustia	4230.500	.767
Incertidumbre	4018.000	.524
Tristeza	3958.500	.352
Evitar ver la situación de COVID – 19 en los medios	3376.000	.013
Informarme en fuentes confiables	3859.500	.249
Evitar ver tantas noticias	3697.500	.093

$p < .05$. Fuente: elaboración propia

La variable edad se relaciona de manera negativa con tres estresores, un síntoma y una estrategia de afrontamiento por lo que se puede afirmar que a menor edad más les estresa “La forma en que las redes sociales y los medios de comunicación manejan la información”, “El exceso de información que se ha generado sobre el tema” y “La proliferación de rumores y de Fake News (noticias falsas)”, así mismo, a menor edad más se presenta el síntoma de tristeza y más usan la estrategia de “Evitar ver la situación de COVID – 19 en los medios”.

En su relación con las dimensiones y la variable estrés informativo el análisis arroja los siguientes resultados: estresores (r_s -.207, p = .002), síntomas (r_s -.105, p = .125), estrategias de afrontamiento (r_s -.086, p = .209) y la variable estrés informativo en lo general (r_s -.168, p = .014); como se puede observar los estresores y el estrés informativo se correlacionan de manera negativa con la variable edad por lo que se puede afirmar que a menor edad más se estresan y más consideran las demandas del entorno, con relación a la información, como estresores.

Tabla 8.

Análisis correlacional entre los ítems del Inventario SISCO de Estrés Informativo y la variable edad

Ítems	r_s
La forma en que las redes sociales y los medios de comunicación manejan la información	-.152*
El exceso de información que se ha generado sobre el tema	-.145*
La proliferación de rumores y de Fake News (noticias falsas)	-.187**
Angustia	-.087
Incertidumbre	-.052
Tristeza	-.135*
Evitar ver la situación de COVID – 19 en los medios	-.185**
Informarme en fuentes confiables	.007
Evitar ver tantas noticias	-.018

** p <.001, * p <.05. Fuente: elaboración propia

El nivel máximo de estudios no se relaciona con ninguno de los ítems que conforman el Inventario SISCO del estrés informativo (Tabla 9). Con relación a las dimensiones y la variable estrés informativo el análisis reporta los siguientes resultados: a) estresores: χ^2 1.488, gl 2, p = .475; b) síntomas χ^2 1.107, gl 2, p = .575, c) estrategias de afrontamiento χ^2 .217, gl 2, p = .897, y d) estrés informativo χ^2 .993, gl 2, p = .609. Como se muestra el nivel máximo de estudio no marca diferencias en la forma en que se presenta el estrés informativo.

Discusión de Resultados

En los inicios de la humanidad los libros eran un bien preciado por la información que poseían; las personas buscaban, distribuían, transmitían o almacenaban información a través de los libros. Esto marcó muchas veces la diferencia entre pueblos desarrollados y no desarrollados.

Con la aparición de la imprenta y posteriormente el desarrollo de la industria editorial se masificó la producción de libros; la información se democratizó pero con eso vino la necesidad de distinguir entre la información verídica y valiosa y la que no lo era. La sociedad estableció sus propios criterios bajo ciertos estándares que eran respaldados por la comunidad científica y mostrados en las instituciones de educación superior.

Tabla 9.

Análisis correlacional entre los ítems del Inventario SISCO de Estrés Informativo y la variable nivel de estudios

Ítems	χ^2	gl	P
La forma en que las redes sociales y los medios de comunicación manejan la información	1.029	2	.598
El exceso de información que se ha generado sobre el tema	.231	2	.891
La proliferación de rumores y de Fake News (noticias falsas)	2.934	2	.231
Angustia	1.195	2	.550
Incertidumbre	.147	2	.929
Tristeza	3.070	2	.215
Evitar ver la situación de COVID – 19 en los medios	3.176	2	.204
Informarme en fuentes confiables	1.826	2	.401
Evitar ver tantas noticias	3.056	2	.217

** $p < .001$, * $p < .05$. Fuente: elaboración propia

Esta situación se vio trastocada con la aparición de las Tecnologías de la Información y la Comunicación que permitieron la generación, uso, distribución y almacenamiento de información de manera inconmensurable. Los estándares o límites impuestos al flujo de información se volvieron obsoletos y poco prácticos.

Esta marea de información sorprendió a todos, desde el científico hasta el ciudadano común. A pesar de la importancia que tiene esta situación la investigación al respecto es poca; un avance en su estudio es la atención prestada al fenómeno de la infoxicación, sin embargo este objeto de conocimiento se encuentra en sus primeras etapas de construcción conceptual y por ende de delimitación de su dominio empírico.

En este contexto, signado por la existencia de múltiples fenómenos empíricos y pocas construcciones teóricas, se aborda el estudio del estrés informativo siendo su primer reto demostrar su existencia empírica; para esto se partió de un modelo teórico que permitió conceptualizar este tipo de estrés y establecer su dominio empírico de referencia.

Los resultados indican que el instrumento creado para medir este tipo de estrés muestra buenas propiedades psicométricas que permiten afirmar la consistencia y validez de este constructo. No obstante se recomienda realizar el Análisis Factorial Confirmatorio con una población mayor y tomar como apoyo otros indicadores de ajuste.

El análisis realizado permite establecer que: el estrés informativo se presenta con una intensidad de 59% en la población encuestada; este valor

interpretado por un baremo indicativo de tres valores (de 1% a 33% nivel leve; de 34% a 66% nivel moderado; de 67% a 100% nivel profundo) permite concluir que la población encuestada presenta un nivel moderado de estrés informativo; en este punto se coincide con Barraza (2020), aunque el porcentaje reportado por este autor es un poco mayor al presente.

En este tipo de estrés la principal demanda que se constituye en una fuente de estrés es la forma en que las redes sociales y los medios de comunicación manejan la información, siendo la angustia el síntoma que se presenta con mayor intensidad, mientras que la estrategia de afrontamiento más utilizada es el Informarse en fuentes confiables.

Por su parte el análisis efectuado para determinar la relación entre el estrés informativo y tres variables sociodemográficas (sexo edad y nivel máximo de estudios) muestra que son las mujeres las que más usan las estrategias de afrontamiento y los jóvenes son los que más se estresan y consideran las demandas del entorno, con relación a la información, como estresores; en el primer caso se coincide con Barraza (2020), mientras que el segundo se coincide solo parcialmente ya que este autor afirma que son las mujeres y los jóvenes los que más se estresan.

A manera de cierre se puede decir que la principal limitación de este estudio es su carácter exploratorio, sin embargo, o a pesar de ello, se logró un buen acercamiento a este objeto de investigación. Se conceptualizó teóricamente y se estableció su dominio empírico de referencia. Queda pendiente demostrar si este tipo de estrés está presente en la vida cotidiana de las personas, más allá de este momento de pandemia, o se debe considerar solamente un tipo de estrés secundario privativo solamente del estrés de pandemia.

Referencias

- Alania, R. D., Llancari, R. A., Rafaele, M., & Ortega, D. I. D. (2020). Adaptación del cuestionario de estrés académico SISCO SV al contexto de la crisis por COVID-19. *Socialium. Revista Científica de Ciencias Sociales*, 4(2), 111-130. doi:10.31876/sl.v4i2.79
- American Educational Research Association (2011). Code of Ethics. *Educational Researcher*, 40(3), 145–156. doi: 10.3102/0013189X11410403
- American Psychological Association (2017). *Ethical principles of psychologists and code of conduct*. Recuperado de: <http://www.apa.org/ethics/code/>
- Bago, B., Rand, D. G., & Pennycook, G. (2020). Fake news, fast and slow: Deliberation reduces belief in false (but not true) news headlines. *Journal of Experimental Psychology: General*. Advance online publication. <https://doi.org/10.1037/xge0000729>
- Barraza, A. (2006). Un modelo conceptual para el estudio del estrés académico. *Revista Electrónica de Psicología Iztacala*, 9(3), 110-129. Recuperado de <http://www.revistas.unam.mx/index.php/rep/article/view/19028/18052>.
- Barraza, A. (2020). *El estrés de pandemia (COVID 19) en población mexicana*. México: CECIP.

- Bo, H., Li, W., Yang, Y., Wang, Y., Zhang, Q., Cheung, T., . . . Xiang, Y. (2020). Posttraumatic stress symptoms and attitude toward crisis mental health services among clinically stable patients with COVID-19 in China. *Psychological Medicine*, 1-2. doi:10.1017/S0033291720000999
- Bustamante, G., Jaramillo-Castro, O., & Piña-Araya, R. (2019). Competencias mediáticas para periodistas en tiempos de infoxicación. *Latin American Journal of International Affairs*, 9(2), 84-92. Recuperado de <https://www.lajia.net/lajia/article/view/92/67>
- Dong, M., & Zheng, J. (2020). Letter to the editor: Headline stress disorder caused by Netnews during the outbreak of COVID-19. *Health Expect*, 23(2): 259–260. doi: 10.1111/hex.13055
- Escobedo, M. T., Hernández, J. A., Estebané, V., & Martínez, G. (2016). Modelos de Ecuaciones Estructurales: Características, Fases, Construcción, Aplicación y Resultados. *Ciencia & Trabajo* 18(55), 16-22. doi:10.4067/S0718-24492016000100004
- González, M.A. (2019). Fake News: desinformación en la era de la sociedad de la información. *Ámbitos. Revista Internacional de Comunicación*, 45. 29-52.. doi: 10.12795/Ambitos.2019.i45.03
- Guess, A., Nagler, J., & Tucker, J. (2019). Less than you think: Prevalence and predictors of fake news dissemination on Facebook. *Science Advances*, 5(1), 1-8. doi: 10.1126 / sciadv.aau4586
- Ozamiz-Etxebarria, N., Dosil-Santamaria, M., Picaza-Gorrochategui, M., & Idoiaga-Mondragon, N. (2020). Niveles de estrés, ansiedad y depresión en la primera fase del brote del COVID-19 en una muestra recogida en el norte de España. *Cadernos de Saúde Pública*, 36(4), 1-10. doi:10.1590/0102-311X00054020
- Paladines, S., & Yaguache, J. (2020). Confianza y reputación en tiempos de infoxicación. En Puertas-Hidalgo, R., Abendaño, M., & Valdiviezo-Abad, C. (Eds.), (2020). *Comunicar: de la táctica a la estrategia*. Cuadernos Artesanos de Comunicación, n°178 (pp.135-149). La Laguna (Tenerife).
- Quesada, C. T., & Trujano, P. (2015). Infoxicación, Angustia, Ansiedad y Web Semántica. *Razón y Palabra*, 92, 1-27. Recuperado de <http://www.redalyc.org/articulo.oa?id=199543036056>
- Sánchez, A. (2019). *Evitando la infoxicación: pensamiento crítico*. (Tesis de maestría inédita). Universidad de Alicante, España. Recuperada de https://rua.ua.es/dspace/bitstream/10045/93478/1/Tratamiento_de_la_Infoxicacion_Sanchez_Pastor_Angel.pdf
- Scheufele, D. A., & Krause, N. M. (2019). Science audiences, misinformation, and fake news. *PNAS*, 116(16), 7662-7669. doi:10.1073/pnas.1805871115
- Waldrop, M. M. (2017). News Feature: The genuine problem of fake news. *PNAS*, 114(48), 12631-12634. doi:10.1073/pnas.1719005114
- Xiang, Y. T., Yang, Y., Li, W., Zhang, L., Zhang, Q., Cheung, T., & Ng, C. H. (2020). Timely mental health care for the 2019 novel coronavirus outbreak is urgently needed. *The Lancet. Psychiatry*, 7(3), 228–229. doi:10.1016/S2215-0366(20)30046-8.

Anexo

Instrucciones: A continuación se presentan una serie de aspectos relacionados con el manejo de la información que, en mayor o menor medida, suelen indicar la presencia del estrés en este periodo de cuarentena o jornada de distanciamiento social. Responde tomando en consideración la siguiente escala de valores:

Nada					Mucho
0	1	2	3	4	5

¿Qué tanto le estresa...

Ítems	0	1	2	3	4	5
La forma en que las redes sociales y los medios de comunicación manejan la información						
El exceso de información que se ha generado sobre el tema						
La proliferación de rumores y de Fake News (noticias falsas)						

¿Qué tanto se le presentan los siguientes síntomas cuando está estresado...

Ítems	0	1	2	3	4	5
Angustia						
Incertidumbre						
Tristeza						

¿Qué tanto utiliza las siguientes estrategias cuando está estresado...

Ítems	0	1	2	3	4	5
Evitar ver la situación de COVID – 19 en los medios						
Informarme en fuentes confiables						
Evitar ver tantas noticias						